



เอกสารวิชาการส่วนบุคคล
เรื่อง

แผนปฏิบัติการราชการกองแผนงานกิจการพิเศษ
สำนักงานยุทธศาสตร์ตำรวจ สำนักงานตำรวจแห่งชาติ
ระยะ 5 ปี (พ.ศ. 2567-2571)

โดย

พันตำรวจโท ยศ มณฑาณี

นักศึกษาหลักสูตรนักยุทธศาสตร์ รุ่นที่ 17
ศูนย์ศึกษายุทธศาสตร์ สถาบันวิชาการป้องกันประเทศ
ประจำปีการศึกษา 2567

บทคัดย่อ

ชื่อเรื่อง : แผนปฏิบัติการราชการกองแผนงานกิจการพิเศษ สำนักงานยุทธศาสตร์ตำรวจ
สำนักงานตำรวจแห่งชาติ ระยะ 5 ปี (พ.ศ. 2567-2571)

โดย : พันตำรวจโท ยศ มณฑาณี

อาจารย์ที่ปรึกษา : พันเอกหญิง ศศิธร ทันศรี

วัตถุประสงค์การศึกษา

เอกสารวิชาการส่วนบุคคลฉบับนี้ มีวัตถุประสงค์ 1) เพื่อศึกษาวิเคราะห์สภาวะแวดล้อม ทั้งปัจจัยภายในและปัจจัยภายนอกที่มีผลกระทบต่อการทำงานตามแผนปฏิบัติการของ กองแผนงานกิจการพิเศษ สำนักงานยุทธศาสตร์ตำรวจ สำนักงานตำรวจแห่งชาติ 2) เพื่อจัดทำ แผนปฏิบัติการ กองแผนงานกิจการพิเศษ สำนักงานยุทธศาสตร์ตำรวจ สำนักงานตำรวจแห่งชาติ ระยะ 5 ปี (พ.ศ. 2567 - 2571) และ 3) เพื่อจัดทำข้อเสนอแนะในการขับเคลื่อนแผนปฏิบัติการ กองแผนงานกิจการพิเศษ สำนักงานยุทธศาสตร์ตำรวจ สำนักงานตำรวจแห่งชาติ ระยะ 5 ปี (พ.ศ. 2567-2571) สู่การปฏิบัติ

ระเบียบวิธีการศึกษา

การศึกษานี้เป็นการศึกษาเชิงพรรณนา (Descriptive) โดยทำการรวบรวมข้อมูล ประกอบด้วย 1) ข้อมูลปฐมภูมิ จากการสัมภาษณ์เชิงลึก (In-depth Interview) ผู้ให้ข้อมูลในประเด็น สภาวะแวดล้อมที่มีผลต่อการทำงานของกองแผนงานกิจการพิเศษฯ และประเด็นที่จะสนับสนุน การขับเคลื่อนแผนปฏิบัติการ 2) ข้อมูลทุติยภูมิ จากการศึกษาเอกสารที่เกี่ยวข้อง ได้แก่ แนวคิด ทฤษฎีที่เกี่ยวข้องกับการกำหนดยุทธศาสตร์ รวมทั้งข้อมูลแผนในระดับต่าง ๆ ของประเทศ ประกอบด้วย ยุทธศาสตร์ชาติ 20 ปี (พ.ศ. 2561-2580) แผนแม่บทภายใต้ยุทธศาสตร์ชาติ (พ.ศ. 2566-2580) แผนพัฒนาเศรษฐกิจและสังคมแห่งชาติ ฉบับที่ 13 (พ.ศ. 2566-2570) นโยบายรัฐบาล ยุทธศาสตร์ สำนักงานตำรวจแห่งชาติ 20 ปี (พ.ศ. 2561-2580) แผนปฏิบัติการสำนักงานตำรวจแห่งชาติ ราย 5 ปี พ.ศ. 2566-2570 และแนวทางบริหารราชการสำนักงานตำรวจแห่งชาติ ประจำปีงบประมาณ พ.ศ. 2567 โดยใช้กลุ่มตัวอย่างใช้วิธีการเลือกแบบเจาะจง (Purposive Sampling) ประกอบด้วย 1) กลุ่มตัวอย่างในการเก็บข้อมูลเชิงปริมาณ ประกอบด้วยข้าราชการตำรวจผู้ปฏิบัติงานในกองแผนงาน กิจการพิเศษ สำนักงานยุทธศาสตร์ตำรวจ สำนักงานตำรวจแห่งชาติ ในกลุ่มเจ้าหน้าที่ จำนวน 6 คน 2) กลุ่มตัวอย่างในการเก็บข้อมูลเชิงคุณภาพ ประกอบด้วยข้าราชการตำรวจผู้ปฏิบัติงานในกองแผนงาน กิจการพิเศษ สำนักงานยุทธศาสตร์ตำรวจ สำนักงานตำรวจแห่งชาติ ในกลุ่มผู้บริหารสูง จำนวน 4 คน รวมทั้งสิ้น 10 คน โดยใช้กระบวนการวิเคราะห์สภาพแวดล้อมทางยุทธศาสตร์ทั้งภายในด้วย SWOT Analysis และวิเคราะห์คุณลักษณะขององค์กร 7 ประการ ของ McKinsey 7-S Framework สภาพแวดล้อมภายนอก C-PEST และ TOWS Matrix และวิเคราะห์ตำแหน่งทางยุทธศาสตร์ เพื่อกำหนดเป้าหมายทางยุทธศาสตร์ (ENDs) กลยุทธ์ในการดำเนินการ (WAYS) และแผนงาน/โครงการ/ กิจกรรมที่เกี่ยวข้อง (MEANS)

ผลการศึกษา

ผลการศึกษาพบว่ากองแผนงานกิจการพิเศษฯ มีตำแหน่งทางยุทธศาสตร์ที่เอื้อต่อการปฏิบัติงานเชิงรุก โดยมีจุดแข็งสอดคล้องกับโอกาส ซึ่งมาจากการที่ผู้ศึกษาได้คำนวณ และกำหนดค่าน้ำหนักของคะแนนในการประเมินสถานะแวดล้อมทั้งภายในและภายนอกที่ส่งผลต่อการปฏิบัติงานของกองแผนงานกิจการพิเศษฯ จากตารางค่าถ่วงน้ำหนัก ได้แสดงค่าคะแนนเฉลี่ยถ่วงน้ำหนักแล้วพบว่าปัจจัยที่เป็นจุดแข็งได้คะแนนรวมเฉลี่ย +4.49 จุดอ่อนได้คะแนนรวมเฉลี่ย -4.45 ซึ่งสรุปผลได้ว่า หน่วยมีปัจจัยที่เป็นจุดแข็ง +0.04 ในขณะที่ปัจจัยภายนอกที่เป็นโอกาสได้คะแนนรวมเฉลี่ย +4.52 และปัจจัยที่เป็นภาวะคุกคามได้คะแนนรวมเฉลี่ย -3.95 สรุปได้ว่าองค์กรมีปัจจัยที่เป็นโอกาส +0.02 จากแผนภาพในกราฟเรดาร์แสดงให้เห็นถึงตำแหน่งทางยุทธศาสตร์ของกองแผนงานกิจการพิเศษฯ อยู่ในตำแหน่ง SO ที่เอื้อต่อการขับเคลื่อนงานตามแผนปฏิบัติราชการควรเน้นกลยุทธ์เชิงรุก เพื่อรักษาความได้เปรียบเชิงยุทธศาสตร์ หลังจากทราบตำแหน่งทางยุทธศาสตร์นำมากำหนดทิศทางในการจัดทำแผนปฏิบัติราชการของกองแผนงานกิจการพิเศษฯ ระยะ 5 ปี (พ.ศ. 2566-2570) โดยกำหนดวิสัยทัศน์ พันธกิจ ประเด็นยุทธศาสตร์ เป้าประสงค์ ตัวชี้วัดเป้าประสงค์ โดยแผนดังกล่าวต้องมีความสอดคล้องเชื่อมโยงกับแผนระดับต่าง ๆ ของประเทศ ทั้งยุทธศาสตร์ชาติ 20 ปี (พ.ศ. 2561-2580) แผนแม่บทภายใต้ยุทธศาสตร์ชาติ (พ.ศ. 2561-2580) แผนพัฒนาเศรษฐกิจและสังคมแห่งชาติ ฉบับที่ 13 (พ.ศ. 2566-2570) ยุทธศาสตร์สำนักงานตำรวจแห่งชาติ 20 ปี (พ.ศ. 2561-2580) แผนปฏิบัติราชการสำนักงานตำรวจแห่งชาติ ราย 5 ปี พ.ศ. 2566-2570 และแนวทางบริหารราชการสำนักงานตำรวจแห่งชาติ ประจำปีงบประมาณ พ.ศ. 2567 รวมทั้งสภาพแวดล้อมที่เกี่ยวข้องกับหน่วย พบว่ามีประเด็นยุทธศาสตร์สำคัญ 3 ประเด็น ดังนี้

ประเด็นยุทธศาสตร์ที่ 1 เสริมสร้างประสิทธิภาพด้านการถวายความปลอดภัยพระมหากษัตริย์ และบรมวงศานุวงศ์

ประเด็นยุทธศาสตร์ที่ 2 ส่งเสริมขับเคลื่อนโครงการจิตอาสาพระราชทานตามแนวทางพระราชดำริอย่างยั่งยืน

ประเด็นยุทธศาสตร์ที่ 3 การพัฒนาศักยภาพกองบังคับการที่มีขีดสมรรถนะสูง ทันสมัย และมีธรรมาภิบาล

แผนปฏิบัติราชการกองแผนงานกิจการพิเศษ สำนักงานยุทธศาสตร์ตำรวจ สำนักงานตำรวจแห่งชาติ ระยะ 5 ปี (พ.ศ. 2567-2571) ประกอบด้วย 3 ประเด็นยุทธศาสตร์ 8 เป้าประสงค์ 6 ตัวชี้วัด 10 กลยุทธ์ 13 โครงการ ดังนี้

ประเด็นยุทธศาสตร์ที่ 1 มีจำนวน 3 ตัวชี้วัด 3 กลยุทธ์ 5 โครงการ

ประเด็นยุทธศาสตร์ที่ 2 มีจำนวน 3 ตัวชี้วัด 3 กลยุทธ์ 4 โครงการ

ประเด็นยุทธศาสตร์ที่ 3 มีจำนวน 3 ตัวชี้วัด 4 กลยุทธ์ 4 โครงการ

ข้อเสนอแนะ

การศึกษานี้ ได้ข้อเสนอแนะในการขับเคลื่อนและการนำยุทธศาสตร์ไปประยุกต์ใช้ในแต่ละประเด็นยุทธศาสตร์ ดังนี้ 1) การสื่อสาร สร้างความรู้ความเข้าใจให้ผู้ที่เกี่ยวข้องรับทราบในทุกกระดับ เช่น การประชุมชี้แจงนโยบาย การประชุมร่วมกำหนดนโยบาย การรับฟังความคิดเห็น

ความเชื่อมโยงแผนฯ แต่ละระดับ ความเป็นไปได้ในการผลักดันและขับเคลื่อน เป็นต้น ตลอดจนปรับสภาพหน่วยในการเรียนรู้ เช่น การจัดทำสื่อเผยแพร่ประเด็นยุทธศาสตร์ กลยุทธ์ฉบับย่อให้ข้าราชการตำรวจในสังกัดสามารถเข้าใจได้ง่าย หรือเผยแพร่ ในช่องทางต่าง ๆ ได้แก่ เว็บไซต์ของหน่วย แผ่นพับ บอร์ดประชาสัมพันธ์ เป็นต้น 2) จัดทำแผนปฏิบัติราชการ ของหน่วยรองรับให้หน่วยในสังกัดจัดทำแผนปฏิบัติราชการของหน่วย เป็นกรอบทิศทางหลักในการแปลงแผนไปสู่การปฏิบัติในระดับหน่วยในสังกัดของกองแผนงานกิจการพิเศษฯ ขับเคลื่อนการดำเนินงานให้เป็นรูปธรรม 3) บูรณาการขับเคลื่อนหน่วยเจ้าภาพ กองแผนงานกิจการพิเศษฯ ได้มอบหมายหน่วยงานเจ้าภาพขับเคลื่อนแผนปฏิบัติราชการฯ ออกเป็น 3 ระดับ ได้แก่ เจ้าภาพขับเคลื่อนยุทธศาสตร์ เจ้าภาพขับเคลื่อนประเด็นยุทธศาสตร์ เจ้าภาพขับเคลื่อนแผนงาน/โครงการ/กิจกรรม โดยมีการทบทวนการประสานและบูรณาการดำเนินงานของเจ้าภาพขับเคลื่อนแต่ละระดับ และขับเคลื่อนการดำเนินงานแบบบูรณาการที่สอดคล้องกัน ตามหลักความสัมพันธ์เชิงเหตุและผล (Causal Relationship : XYZ) ของสำนักงานตำรวจแห่งชาติ 4) การติดตามและประเมินผล ผู้บังคับบัญชาในทุกระดับต้องให้ความสำคัญในการติดตามและประเมินผล ซึ่งเป็นการติดตาม กำกับดูแลตามวงรอบระยะเวลาที่เหมาะสมในแต่ละเรื่อง ต้องกำหนดให้ชัดเจนรูปธรรม เช่น ในรอบปีได้กำหนดกรอบระยะเวลาในการรายงานผล จำนวน 2 ครั้ง คือ รายงานความก้าวหน้ารอบ 6 เดือน และรายงานผลการดำเนินงานตามตัวชี้วัด รอบ 12 เดือน เป็นต้น เพื่อช่วยให้ทราบผลการดำเนินงานตาม แผนงาน/โครงการ/กิจกรรม ตามระยะเวลาที่กำหนดในแผนปฏิบัติราชการว่าบรรลุผลสำเร็จตามเป้าหมายหรือไม่อย่างไร รวมถึงการประสานหน่วยงานและส่วนราชการที่เกี่ยวข้องเพื่อร่วมดำเนินการให้บรรลุเป้าหมายในภาพรวมของกองแผนงานกิจการพิเศษฯ

คำนำ

แผนปฏิบัติการกองแผนงานกิจการพิเศษ สำนักงานยุทธศาสตร์ตำรวจ สำนักงานตำรวจแห่งชาติ ระยะ 5 ปี (พ.ศ. 2567-2571) ที่นำเสนอในเอกสารวิชาการฉบับนี้ ดำเนินการตามกระบวนการขั้นตอนของศูนย์ศึกษายุทธศาสตร์ สถาบันวิชาการป้องกันประเทศ ในการตรวจสอบและการวิเคราะห์สภาพแวดล้อมทางยุทธศาสตร์ โดยวิเคราะห์สภาพแวดล้อมทางยุทธศาสตร์ทั้งภายในและภายนอก และวิเคราะห์ตำแหน่งทางยุทธศาสตร์ เพื่อกำหนดเป้าหมายทางยุทธศาสตร์และกลยุทธ์ในการดำเนินการ รวมถึงมาตรการหรือปัจจัยที่เกี่ยวข้องกับการพัฒนาองค์กร โดยหวังเป็นอย่างยิ่งว่าเอกสารฉบับนี้จะนำไปสู่การปฏิบัติ ซึ่งจะเกิดประโยชน์ต่อการปฏิบัติงานของกองแผนงานกิจการพิเศษ สำนักงานยุทธศาสตร์ตำรวจ สำนักงานตำรวจแห่งชาติ ให้เป็นหน่วยงานที่มีความพร้อมตามวิสัยทัศน์ของหน่วย คือ “เป็นฝ่ายอำนวยการมืออาชีพในด้านยุทธศาสตร์ การถวายความปลอดภัยพระมหากษัตริย์และพระบรมวงศานุวงศ์ และการขับเคลื่อนโครงการจิตอาสาพระราชทานตามแนวพระราชดำริ ของสำนักงานตำรวจแห่งชาติ ”

พันตำรวจโท ยศ มณฑาณี
นักศึกษาลักสูตรนักยุทธศาสตร์ รุ่นที่ 17

สารบัญ

บทคัดย่อ.....	ก
คำนำ.....	ง
สารบัญ.....	จ
สารบัญตาราง.....	ฉ
สารบัญแผนภาพ.....	ช
บทที่ 1 บทนำ.....	1
1.1 ความเป็นมาและความสำคัญของปัญหา.....	1
1.2 วัตถุประสงค์ของการศึกษา.....	2
1.3 ขอบเขตของการศึกษา.....	3
1.4 ระเบียบวิธีการศึกษา.....	3
1.5 ข้อจำกัดของการศึกษา.....	4
1.6 ประโยชน์ที่คาดว่าจะได้รับ.....	4
บทที่ 2 การตรวจสอบสถานะแวดล้อมและการวิเคราะห์ทางยุทธศาสตร์.....	5
2.1 สภาวะแวดล้อมภายนอก.....	5
2.2 สภาวะแวดล้อมที่เกี่ยวข้องกับองค์กร.....	17
2.3 การวิเคราะห์สภาวะแวดล้อมทางยุทธศาสตร์.....	24
2.4 การวิเคราะห์สภาวะแวดล้อมทางยุทธศาสตร์ (SWOT Analysis).....	27
2.5 การประเมินสภาวะแวดล้อมทางยุทธศาสตร์.....	29
2.6 การสรุปผลการวิเคราะห์สถานการณ์ของสภาพแวดล้อมภายในและภายนอก.....	32
2.7 การประเมินตำแหน่งทางยุทธศาสตร์ขององค์กร.....	33
บทที่ 3 แผนขององค์กร.....	36
3.1 แผนปฏิบัติราชการ.....	36
3.2 เป้าหมายทางยุทธศาสตร์ (ENDs).....	36
3.3 แผนที่ยุทธศาสตร์ (Strategic Map).....	38
3.4 แนวทางการดำเนินการ (WAYS).....	39
3.5 มาตรการ/เครื่องมือ/ปัจจัยที่เกี่ยวข้อง (MEANS).....	42
3.6 กรอบความเชื่อมโยงของแผน.....	46
บทที่ 4 ข้อเสนอแนะทางยุทธศาสตร์.....	47
4.1 ข้อเสนอแนะในการขับเคลื่อน.....	47
4.2 การขับเคลื่อนแผนปฏิบัติราชการสู่การปฏิบัติ.....	48
บรรณานุกรม.....	50
ภาคผนวก.....	51
ประวัติผู้วิจัย.....	60

สารบัญตาราง

ตารางที่ 2-1	วิเคราะห์สภาวะแวดล้อมภายในองค์กร โดยใช้กรอบ 7'S McKinsey.....	24
ตารางที่ 2-2	วิเคราะห์สภาวะแวดล้อมภายนอกองค์กร C-PEST.....	26
ตารางที่ 2-3	ค่าน้ำหนักของรายการปัจจัยสิ่งแวดล้อมภายใน.....	30
ตารางที่ 2-4	ค่าน้ำหนักของรายการปัจจัยสิ่งแวดล้อมภายนอก.....	30
ตารางที่ 2-5	การให้คะแนนสภาพแวดล้อมภายใน 7'S McKinsey.....	31
ตารางที่ 2-6	การให้คะแนนสภาพแวดล้อมภายนอก C-PEST.....	32
ตารางที่ 2-7	การสรุปผลการวิเคราะห์สถานภาพของสภาพแวดล้อมภายใน.....	32
ตารางที่ 2-8	การสรุปผลการวิเคราะห์สถานภาพของสภาพแวดล้อมภายนอก.....	33
ตารางที่ 3-1	วิเคราะห์ TOWS Matrix.....	39
ตารางที่ 3-2	แสดงประเด็นยุทธศาสตร์ เป้าประสงค์ ตัวชี้วัด กลยุทธ์.....	40

สารบัญแผนภาพ

ตารางที่ 2-1	แสดงวิสัยทัศน์ของยุทธศาสตร์ชาติ และเป้าหมายการพัฒนาประเทศ ยุทธศาสตร์ชาติทั้ง 6 ด้าน.....	7
ตารางที่ 2-2	แสดงความเชื่อมโยง ยุทธศาสตร์ชาติ ยุทธศาสตร์ชาติด้านความมั่นคง และแนวทางพัฒนาตามแผนแม่บทแห่งชาติ ประเด็นความมั่นคง.....	9
ตารางที่ 2-3	แสดงแนวทางบริหารราชการของสำนักงานตำรวจแห่งชาติประจำปีงบประมาณ พ.ศ. 2567.....	15
ตารางที่ 2-4	แสดงโครงสร้างสำนักงานตำรวจแห่งชาติ.....	19
ตารางที่ 2-5	แสดงโครงสร้างสำนักงานยุทธศาสตร์ตำรวจ สำนักงานตำรวจแห่งชาติ.....	21
ตารางที่ 2-6	แสดงโครงสร้างกองแผนงานกิจการพิเศษ สำนักงานยุทธศาสตร์ตำรวจ สำนักงานตำรวจแห่งชาติ.....	23
ตารางที่ 2-7	แสดงสถานภาพกำลังพลกองแผนงานกิจการพิเศษประจำปีงบประมาณ พ.ศ. 2567.....	23
ตารางที่ 2-8	ตำแหน่งทางยุทธศาสตร์ของกองแผนงานกิจการพิเศษ สำนักงานยุทธศาสตร์ตำรวจ สำนักงานตำรวจแห่งชาติ.....	33
ตารางที่ 3-1	แสดงแผนที่ยุทธศาสตร์ของแผนปฏิบัติการกองแผนงานกิจการพิเศษ สำนักงานยุทธศาสตร์ตำรวจ สำนักงานตำรวจแห่งชาติ ระยะ 5 ปี (พ.ศ. 2567-2571).....	38
ตารางที่ 3-2	แสดงกรอบความเชื่อมโยงของแผนปฏิบัติการกองแผนงานกิจการพิเศษ สำนักงานยุทธศาสตร์ตำรวจ สำนักงานตำรวจแห่งชาติ ระยะ 5 ปี (พ.ศ. 2567-2571).....	46

บทที่ 1

บทนำ

1.1 ความเป็นมาและความสำคัญของปัญหา

พระราชกฤษฎีกาว่าด้วยหลักเกณฑ์และวิธีการบริหารกิจการบ้านเมืองที่ดี พ.ศ. 2546 มาตรา 16 ให้ส่วนราชการจัดทำแผนปฏิบัติราชการของส่วนราชการนั้นโดยจัดทำเป็นแผนห้าปี ซึ่งต้องสอดคล้องกับยุทธศาสตร์ชาติ แผนแม่บทภายใต้ยุทธศาสตร์ชาติแผนการปฏิรูปประเทศ แผนพัฒนาเศรษฐกิจและสังคมแห่งชาติ นโยบายของคณะรัฐมนตรีที่แถลงต่อรัฐสภา และแผนอื่นที่เกี่ยวข้อง ประกอบกับคณะรัฐมนตรีได้มีมติ เมื่อวันที่ 27 เมษายน พ.ศ. 2564 เห็นชอบคู่มือแนวทางการจัดทำแผนระดับที่ 3 เกี่ยวกับการจัดทำแผนปฏิบัติราชการราย 5 ปี โดยกำหนดรายละเอียดไว้ 3 ส่วน ได้แก่ ส่วนที่ 3 บทสรุปผู้บริหาร ส่วนที่ 2 ความสอดคล้องกับแผน 3 ระดับ ตามนัยของมติคณะรัฐมนตรี เมื่อวันที่ 4 ธันวาคม พ.ศ. 2560 และ ส่วนที่ 3 สารสำคัญของแผนปฏิบัติราชการ ราย 5 ปี สำนักงานตำรวจแห่งชาติ จึงได้จัดทำแผนปฏิบัติราชการ ราย 5 ปี พ.ศ. 2566-2570 ของสำนักงานตำรวจแห่งชาติขึ้น โดยคำนึงถึงความสอดคล้องกับแนวทางข้างต้น รวมทั้งพิจารณาความสอดคล้องรองรับกับยุทธศาสตร์สำนักงานตำรวจแห่งชาติ 20 ปี (พ.ศ. 2561-2580) และนโยบายผู้บัญชาการตำรวจแห่งชาติ เพื่อให้เป็นไปตามหลักความสัมพันธ์เชิงเหตุและผล (Causal Relationship : XYZ) โดยกำหนดนโยบายให้ทุกหน่วยงานในสังกัดดำเนินการจัดทำแผนรองรับแผนปฏิบัติราชการของสำนักงานตำรวจแห่งชาติราย 5 ปี พ.ศ. 2566-2570 โดยขับเคลื่อนยุทธศาสตร์สำนักงานตำรวจแห่งชาติ ประกอบด้วย 4 ยุทธศาสตร์ ได้แก่

ยุทธศาสตร์ที่ 1 การเสริมสร้างความมั่นคงของสถาบันหลักของชาติ

ยุทธศาสตร์ที่ 2 การเพิ่มประสิทธิภาพในการสร้างความปลอดภัยในชีวิตและทรัพย์สินและอำนวยความสะดวกทางอาญา

ยุทธศาสตร์ที่ 3 การป้องกันและแก้ไขปัญหาที่มีผลกระทบต่อความมั่นคง

ยุทธศาสตร์ที่ 4 การพัฒนาสำนักงานตำรวจแห่งชาติให้ทันสมัย ไปสู่ระบบราชการ

ไทย 4.0 ซึ่งในแต่ละยุทธศาสตร์จะขับเคลื่อนด้วยการกำหนดเป้าหมายยุทธศาสตร์ ตัวชี้วัดระดับเป้าหมายยุทธศาสตร์ ตัวชี้วัดระดับเรื่อง ทั้งนี้ เพื่อให้มีการถ่ายทอดเป้าหมาย ตัวชี้วัดไปสู่การปฏิบัติ อย่างเป็นรูปธรรมจึงได้กำหนดหน่วยเจ้าภาพเพื่อขับเคลื่อนการดำเนินงานเป็นระดับต่าง ๆ ได้แก่ เจ้าภาพระดับยุทธศาสตร์ เจ้าภาพเป้าหมายและตัวชี้วัดยุทธศาสตร์ เจ้าภาพเรื่อง หน่วยรับผิดชอบร่วม และหน่วยสนับสนุน รวมทั้ง วางระบบการติดตามประเมินผลที่ชัดเจน เพื่อวัดผลสัมฤทธิ์ในการดำเนินงานของสำนักงานตำรวจแห่งชาติ และพัฒนางานในภารกิจของสำนักงานตำรวจแห่งชาติ ให้ส่งผลสัมฤทธิ์ต่อความมั่นคงปลอดภัยในชีวิต และทรัพย์สินแก่ประชาชนเพิ่มขึ้น และจะนำไปสู่การบรรลุเป้าหมายของประเทศต่อไป

กองแผนงานกิจการพิเศษ สำนักงานยุทธศาสตร์ตำรวจ สำนักงานตำรวจแห่งชาติ เป็นหน่วยงานในสังกัด สำนักงานตำรวจแห่งชาติ มีอำนาจหน้าที่ เป็นฝ่ายอำนวยการด้านยุทธศาสตร์ ในการจัดทำแผนถวายความปลอดภัยของสำนักงานตำรวจแห่งชาติ เกี่ยวกับการถวายความปลอดภัย สำหรับองค์พระมหากษัตริย์ พระราชินี พระรัชทายาท พระบรมวงศานุวงศ์ตั้งแต่ชั้นพระองค์เจ้าขึ้นไป ผู้สำเร็จราชการแทนพระองค์ ผู้แทนพระองค์ ซึ่งเป็นพระบรมวงศานุวงศ์ตั้งแต่ชั้นพระองค์เจ้าขึ้นไป และบุคคลที่ทรงพระกรุณาโปรดเกล้าฯ รับเป็นพระราชอาคันตุกะ โดยเป็นหน่วยรับผิดชอบหลักในการดำเนินการจัดทำโครงการ แผนงาน ขับเคลื่อน บริหารจัดการ กิจกรรมต่าง ๆ เกี่ยวกับการถวายความปลอดภัย งานด้านจิตอาสา ตามกิจกรรมจิตอาสาพระราชทาน และงานกิจการพิเศษในภาพรวมของสำนักงานตำรวจแห่งชาติ ดำเนินการจัดการฝึกอบรม เพิ่มพูนความรู้ และทักษะของข้าราชการตำรวจผู้ปฏิบัติหน้าที่ถวายความปลอดภัยในพื้นที่ (Local CAT) และการจัดการฝึกอบรม เพิ่มพูนความรู้ และทักษะในการปฏิบัติงานด้านจิตอาสา ให้แก่ข้าราชการตำรวจในสำนักงานตำรวจแห่งชาติ รวมถึง ดำเนินการวิเคราะห์ประเมินผลการปฏิบัติงานด้านการถวายความปลอดภัย งานด้านจิตอาสา ตามกิจกรรมจิตอาสาพระราชทาน และงานกิจการพิเศษ ของหน่วยงานในสังกัดสำนักงานตำรวจแห่งชาติ ซึ่งหน่วยงานในสังกัด กองแผนงานกิจการพิเศษ สำนักงานยุทธศาสตร์ตำรวจ สำนักงานตำรวจแห่งชาติ ประกอบด้วย 1) ฝ่ายอำนวยการ (ผอ.ผก.) 2) กลุ่มงานแผนถวายความปลอดภัยและกิจการพิเศษ (ผปภ.ผก.) 3) กลุ่มงานจิตอาสาพัฒนา (จพ.ผก.) 4) กลุ่มงานจิตอาสาภัยพิบัติและจิตอาสาเฉพาะกิจ (จภบ.ผก.) 5) กลุ่มงานขับเคลื่อนการถวายความปลอดภัยในพื้นที่ (ขปภ.ผก.) 6) กลุ่มงานวิเคราะห์และประเมินผล (วป.ผก.) ซึ่งกองแผนงานกิจการพิเศษ สำนักงานยุทธศาสตร์ตำรวจ สำนักงานตำรวจแห่งชาติ เป็นหน่วยเจ้าภาพในการขับเคลื่อนยุทธศาสตร์สำนักงานตำรวจแห่งชาติ ในส่วนของยุทธศาสตร์ที่ 1 การเสริมสร้างความมั่นคงของสถาบันหลักของชาติ

ดังนั้น กองแผนงานกิจการพิเศษ สำนักงานยุทธศาสตร์ตำรวจ สำนักงานตำรวจแห่งชาติ จึงมีความจำเป็นที่จะต้องจัดทำ แผนปฏิบัติราชการ ระยะ 5 ปี (พ.ศ. 2567-2571) เพื่อเป็นกรอบทิศทางในการขับเคลื่อนการบริหารราชการของกองแผนงานกิจการพิเศษ ที่ชัดเจนเป็นรูปธรรม เพื่อให้การดำเนินการเกี่ยวกับการถวายความปลอดภัย งานด้านจิตอาสาตามกิจกรรมจิตอาสาพระราชทาน และงานกิจการพิเศษ ของสำนักงานตำรวจแห่งชาติในภาพรวมให้เป็นไปด้วยความเรียบร้อย มีประสิทธิภาพสูงสุด บรรลุเป้าหมายยุทธศาสตร์สำนักงานตำรวจแห่งชาติ และเป้าหมายยุทธศาสตร์ประเทศต่อไป

1.2 วัตถุประสงค์ของการศึกษา

1.2.1 เพื่อศึกษา วิเคราะห์สถานะแวดล้อมทั้งปัจจัยภายในและปัจจัยภายนอกที่มีผลต่อการดำเนินงานตามแผนปฏิบัติราชการของกองแผนงานกิจการพิเศษ สำนักงานยุทธศาสตร์ตำรวจ สำนักงานตำรวจแห่งชาติ

1.2.2 เพื่อจัดทำแผนปฏิบัติราชการกองแผนงานกิจการพิเศษ สำนักงานยุทธศาสตร์ตำรวจ สำนักงานตำรวจแห่งชาติ ระยะ 5 ปี (พ.ศ. 2567-2571)

1.2.3 เพื่อจัดทำข้อเสนอแนะในการขับเคลื่อนแผนปฏิบัติราชการกองแผนงานกิจการพิเศษ สำนักงานยุทธศาสตร์ตำรวจ สำนักงานตำรวจแห่งชาติ ระยะ 5 ปี (พ.ศ. 2567-2571) สู่การปฏิบัติ

1.3 ขอบเขตของการศึกษา

1.3.1 ขอบเขตด้านเนื้อหา ข้อมูลที่ใช้ในการศึกษาครั้งนี้ ประกอบด้วย ยุทธศาสตร์ชาติ 20 ปี (พ.ศ. 2561-2580) แผนแม่บทภายใต้ยุทธศาสตร์ชาติ (พ.ศ. 2561-2580) แผนพัฒนาเศรษฐกิจและสังคมแห่งชาติ ฉบับที่ 13 (พ.ศ. 2566-2570) ยุทธศาสตร์สำนักงานตำรวจแห่งชาติ 20 ปี (พ.ศ. 2561-2580) แผนปฏิบัติราชการสำนักงานตำรวจแห่งชาติ ราย 5 ปี พ.ศ. 2566-2570 และแนวทางบริหารราชการสำนักงานตำรวจแห่งชาติ ประจำปีงบประมาณ พ.ศ. 2567

1.3.2 ขอบเขตด้านกลุ่มตัวอย่าง ประชากรที่ใช้ในการวิจัยครั้งนี้ ได้แก่ ข้าราชการตำรวจในสังกัดกองแผนงานกิจการพิเศษ สำนักงานยุทธศาสตร์ตำรวจ สำนักงานตำรวจแห่งชาติ จำนวนทั้งสิ้น 10 คน โดยมีกลุ่มผู้ให้ข้อมูลประกอบด้วย ผู้บริหารระดับสูง ผู้บริหารระดับกลาง และเจ้าหน้าที่ระดับปฏิบัติการ

1.3.3 ขอบเขตด้านระยะเวลา ระยะเวลาที่ใช้ในการศึกษานี้ ดำเนินการตั้งแต่เดือน กุมภาพันธ์ ถึงเดือน เมษายน 2567

1.4 ระเบียบวิธีการศึกษา

การศึกษานี้เป็นการศึกษาเชิงพรรณนา (Descriptive) ซึ่งมีระเบียบวิธีการศึกษา ดังนี้

1.4.1 การรวบรวมข้อมูล

1.4.1.1 ข้อมูลปฐมภูมิ จากการสัมภาษณ์เชิงลึก (In-depth Interview) ผู้ให้ข้อมูลในประเด็นสถานะแวดล้อมที่มีผลต่อการดำเนินงานของกองแผนงานกิจการพิเศษฯ และประเด็นที่จะสนับสนุน การขับเคลื่อนแผนปฏิบัติราชการของกองแผนงานกิจการพิเศษฯ

1.4.1.2 ข้อมูลทุติยภูมิ จากการศึกษาเอกสารที่เกี่ยวข้อง ได้แก่ แนวคิด ทฤษฎี ที่เกี่ยวข้องกับการกำหนดยุทธศาสตร์ รวมทั้งข้อมูลแผนในระดับต่าง ๆ ของประเทศ ประกอบด้วย ยุทธศาสตร์ชาติ 20 ปี (พ.ศ. 2561-2580) แผนแม่บทภายใต้ยุทธศาสตร์ชาติ (พ.ศ. 2566-2580) แผนพัฒนาเศรษฐกิจและสังคมแห่งชาติ ฉบับที่ 13 (พ.ศ. 2566-2570) ยุทธศาสตร์สำนักงานตำรวจแห่งชาติ 20 ปี (พ.ศ. 2561-2580) แผนปฏิบัติราชการสำนักงานตำรวจแห่งชาติ ราย 5 ปี พ.ศ. 2566-2570 และแนวทางบริหารราชการสำนักงานตำรวจแห่งชาติ ประจำปีงบประมาณ พ.ศ. 2567 นโยบายรัฐบาล และเป้าหมายการพัฒนาที่ยั่งยืน (Sustainable Development Goals: SDGs)

1.4.2 กลุ่มตัวอย่าง ใช้วิธีการเลือกแบบเจาะจง (Purposive Sampling)

1.4.2.1 กลุ่มตัวอย่างในการเก็บข้อมูลเชิงปริมาณ ประกอบด้วยข้าราชการตำรวจ ผู้ปฏิบัติงานในกองแผนงานกิจการพิเศษฯ ในกลุ่มเจ้าหน้าที่ระดับปฏิบัติการ ได้แก่ ฝ่ายอำนวยการ (ผอ.ผก.) 1 คน กลุ่มงานจิตอาสาภัยพิบัติและจิตอาสาเฉพาะกิจ (จภ.ผก.) 1 คน กลุ่มงานขับเคลื่อนการถวายความปลอดภัยในพื้นที่ (ขป.ผก.) 1 คน กลุ่มงานวิเคราะห์และประเมินผล (วป.ผก.) 1 คน รวมทั้งสิ้น 6 คน

1.4.2.2 กลุ่มตัวอย่างในการเก็บข้อมูลเชิงคุณภาพ ประกอบด้วยข้าราชการตำรวจ ผู้ปฏิบัติงานในกองแผนงานกิจการพิเศษฯ ในกลุ่มผู้บริหารสูง ได้แก่ ผู้บังคับการกองแผนงานกิจการพิเศษ 1 คน รองผู้บังคับการกองแผนงานกิจการพิเศษ 1 คน และผู้บริหารระดับกลาง ได้แก่ ผู้กำกับการกลุ่มงานวิเคราะห์และประเมินผล (วป.ผก.) 1 คน ผู้กำกับการกลุ่มงานแผนถวายความปลอดภัยและกิจการพิเศษ (ผป.ผก.) 1 คน รวมทั้งสิ้น 4 คน

1.4.3 เครื่องมือในการศึกษา

1.4.3.1 แบบสอบถามปลายเปิดสำหรับการเก็บข้อมูลเชิงคุณภาพ ความเห็นต่อจุดแข็ง จุดอ่อน ภาวะคุกคามและโอกาส ที่มีผลต่อการดำเนินงานของกองแผนงานกิจการพิเศษฯ

1.4.3.2 แบบสอบถามการวิเคราะห์สภาวะแวดล้อมภายใน และภายนอกที่ส่งผลต่อการดำเนินงานของกองแผนงานกิจการพิเศษฯ

1.4.3.3 แบบวิเคราะห์การถ่วงน้ำหนักสภาวะแวดล้อมภายใน ตาม McKinsey 7's Framework และภายนอก ตาม C-PEST Analysis

1.4.4 วิธีการดำเนินการศึกษา

1.4.4.1 ตรวจสอบสภาวะแวดล้อมภายในของกองแผนงานกิจการพิเศษตามกรอบแนวคิดของ McKinsey 7's Framework เพื่อวิเคราะห์ปัจจัยภายในที่มีผลกระทบต่อการดำเนินงานของกองแผนงานกิจการพิเศษฯ

1.4.4.2 ตรวจสอบสภาวะแวดล้อมภายนอก โดยใช้ C-PEST Analysis เพื่อวิเคราะห์ปัจจัยที่มีผลกระทบต่อการทำงานของกองแผนงานกิจการพิเศษฯ

1.4.4.3 วิเคราะห์และประเมินสภาวะแวดล้อมภายในและภายนอก เพื่อกำหนดประเด็นยุทธศาสตร์และกลยุทธ์ในการ โดยใช้ SWOT analysis และ TOWS Matrix

1.4.4.4 จัดทำแผนปฏิบัติการราชการกองแผนงานกิจการพิเศษ สำนักงานยุทธศาสตร์ตำรวจ สำนักงานตำรวจแห่งชาติ ระยะ 5 ปี (พ.ศ. 2567-2571)

1.5 ข้อจำกัดของการศึกษา

ประเด็นการศึกษาครั้งนี้ หลักสูตรนักยุทธศาสตร์ รุ่นที่ 17 ดำเนินการภายในระยะเวลาตั้งแต่เดือนกุมภาพันธ์ ถึงเดือน เมษายน 2567 มีข้อจำกัดด้านเวลาที่มีระยะสั้น เนื่องด้วยระยะเวลาที่ทำการศึกษามีเวลา 3 เดือน อาจส่งผลด้านการเก็บรวบรวมข้อมูล จากการสัมภาษณ์ผู้บริหาร และเจ้าหน้าที่ระดับปฏิบัติการ ทั้งนี้ผู้ศึกษาจำเป็นต้องค้นคว้าข้อมูลและสืบค้นจากเอกสารมาใช้ประกอบในการศึกษาเพิ่มเติมเพื่อให้ได้มาซึ่งผลการศึกษา จึงอาจจะทำให้ผลการจัดทำแผนปฏิบัติการมีความไม่สมบูรณ์ในบางประเด็น

1.6 ประโยชน์ที่คาดว่าจะได้รับ

1.6.1 ได้ข้อมูลสารสนเทศที่เกิดจากการวิเคราะห์สภาวะแวดล้อมทั้งปัจจัยภายในและปัจจัยภายนอกที่ผลกระทบต่อการทำงานของกองแผนงานตามแผนปฏิบัติการของกองแผนงานกิจการพิเศษ สำนักงานยุทธศาสตร์ตำรวจ สำนักงานตำรวจแห่งชาติ

1.6.2 ได้แผนปฏิบัติการของกองแผนงานกิจการพิเศษ สำนักงานยุทธศาสตร์ตำรวจ สำนักงานตำรวจแห่งชาติ ระยะ 5 ปี (พ.ศ. 2567-2571) และใช้เป็นกรอบในการปฏิบัติงาน

1.6.3 ได้ข้อเสนอเชิงนโยบายเกี่ยวกับแนวทางการขับเคลื่อนแผนปฏิบัติการของกองแผนงานกิจการพิเศษ สำนักงานยุทธศาสตร์ตำรวจ สำนักงานตำรวจแห่งชาติ ระยะ 5 ปี (พ.ศ. 2567-2571) สู่การปฏิบัติ

บทที่ 2

การตรวจสอบสถานะแวดล้อมและการวิเคราะห์ทางยุทธศาสตร์

ในการจัดทำแผนปฏิบัติการของกองแผนงานกิจการพิเศษ สำนักงานยุทธศาสตร์ตำรวจ สำนักงานตำรวจแห่งชาติ ระยะ 5 ปี (พ.ศ. 2567 - 2571) ในบทนี้ผู้ศึกษาได้ทำการตรวจสอบสถานะแวดล้อมต่าง ๆ ทั้งจากสถานการณ์ในปัจจุบันและแนวโน้มจากในอดีตที่ส่งผลกระทบต่อการทำงานตามภารกิจของกองแผนงานกิจการพิเศษฯ โดยในการตรวจสอบสถานะแวดล้อมภายนอกใช้กรอบ C-PEST Analysis และการตรวจสอบสถานะแวดล้อมภายในใช้กรอบ McKinsey 7's Framework รวมทั้งข้อมูลจากการสัมภาษณ์ความคาดหวังของผู้มีส่วนได้ส่วนเสีย และการวิเคราะห์ความเชื่อมโยงความสอดคล้องกับแผนระดับต่าง ๆ ที่เกี่ยวข้อง เพื่อค้นหาจุดแข็ง (Strength) จุดอ่อน (Weakness) โอกาส (Opportunity) และภาวะคุกคาม (Threat) เพื่อจัดทำข้อเสนอแนะในการขับเคลื่อนแผนปฏิบัติการของกองแผนงานกิจการพิเศษฯ สู่การปฏิบัติต่อไป โดยมีหัวข้อหลักประกอบด้วย

1. สถานะแวดล้อมภายนอก
2. สถานะแวดล้อมที่เกี่ยวข้องกับองค์กร
3. การวิเคราะห์สถานะแวดล้อมทางยุทธศาสตร์

2.1 สถานะแวดล้อมภายนอก

สถาบันหลักของชาติ อันประกอบด้วย ชาติ ศาสนา พระมหากษัตริย์ เป็นสถาบันที่อยู่คู่กับประเทศไทยมาช้านาน โดยเฉพาะอย่างยิ่งสถาบันพระมหากษัตริย์ซึ่งเป็นสถาบันที่มีความสำคัญเปรียบดั่งเสาหลักในการสร้างชาติให้เป็นปึกแผ่น โดยนำพาประเทศชาติให้ผ่านพ้นจากภัยคุกคามทุกรูปแบบ ไม่ว่าจะเป็นภัยจากการรุกรานของประเทศอื่น ภัยจากลัทธิการล่าอาณานิคมและการแผ่ขยายลัทธิการเมืองการปกครอง ซึ่งสถาบันพระมหากษัตริย์ มีบทบาทสำคัญในการเป็นศูนย์รวมจิตใจ เป็นบ่อเกิดของความรักความสามัคคีของคนไทยในชาติ ตลอดจนบทบาทในการพัฒนาชีวิตความเป็นอยู่ของประชาชนในทั่วภูมิภาค โดยเฉพาะในท้องถิ่นรุดกันดารห่างไกล ส่งผลให้ประชาชนในประเทศมีการยกระดับคุณภาพชีวิตในทุกมิติ ซึ่งเป็นรากฐานให้ประเทศชาติมีความมั่นคงสืบมาจนถึงปัจจุบัน อย่างไรก็ตาม ด้วยกระแสการเปลี่ยนแปลงของสังคมในโลกที่ให้ความสำคัญกับกระบวนการประชาธิปไตยและสิทธิ เสรีภาพ ความเสมอภาค ประกอบกับเทคโนโลยีการติดต่อสื่อสารที่ทันสมัย ส่งผลให้การรับส่งข่าวสารเป็นไปอย่างรวดเร็วและหลากหลายช่องทางมากขึ้น การเผยแพร่แนวความคิดความเข้าใจเกี่ยวกับสถาบันพระมหากษัตริย์ทั้งทางบวกและทางลบจึงถูกส่งต่อไปอย่างรวดเร็ว รวมไปถึงการแอบอ้างสถาบันพระมหากษัตริย์ เพื่อแสวงหาประโยชน์ทางการเมืองในการส่งเสริมให้ประชาชนในประเทศเกิดความตระหนักรู้ ภาคภูมิใจ ร่วมกันธำรงรักษาไว้ซึ่งสถาบันพระมหากษัตริย์ให้ดำรงอยู่คู่กับประเทศไทย และเข้าใจบทบาทของสถาบันหลักของชาติได้อย่างถูกต้อง ถือเป็นหน้าที่ของคนไทยทุกคน และทุกภาคส่วนในสังคม โดยเฉพาะอย่างยิ่งส่วนราชการที่มีบทบาทนำในการพิทักษ์และเทิดทูนสถาบันพระมหากษัตริย์ อันเป็นศูนย์รวมจิตใจของคนไทยทั้งชาติให้คงอยู่กับประเทศไทยสืบไป

2.1.1 รัฐธรรมนูญแห่งราชอาณาจักรไทย พ.ศ. 2560

นับตั้งแต่พระราชบัญญัติธรรมนูญการปกครองแผ่นดินสยามชั่วคราว พ.ศ. 2475 ได้บัญญัติรับรองให้สถาบันพระมหากษัตริย์เป็นสถาบันหนึ่งภายใต้รัฐธรรมนูญ พระมหากษัตริย์ทรงมีพระราชสถานะ พระราชสิทธิและพระราชอำนาจเป็นไปตามที่บัญญัติไว้ในรัฐธรรมนูญในทุกฉบับ บทบัญญัติในทำนองเดียวกันจากการรับรองของรัฐธรรมนูญ จึงแสดงให้เห็นว่าสถาบันพระมหากษัตริย์เป็นสถาบันหลักของชาติ ซึ่งอยู่ภายใต้รัฐธรรมนูญมาโดยตลอด โดยมีมาตราที่เกี่ยวข้อง ดังนี้

มาตรา 1 ประเทศไทยเป็นราชอาณาจักรอันหนึ่งอันเดียว จะแบ่งแยกไม่ได้

มาตรา 2 ประเทศไทยมีการปกครองระบอบประชาธิปไตยอันมีพระมหากษัตริย์ทรงเป็นประมุข

มาตรา 3 อำนาจอธิปไตยเป็นของปวงชนชาวไทย พระมหากษัตริย์ผู้ทรงเป็นประมุขทรงใช้อำนาจนั้นทางรัฐสภา คณะรัฐมนตรี และศาล ตามบทบัญญัติแห่งรัฐธรรมนูญ

มาตรา 6 องค์พระมหากษัตริย์ทรงดำรงอยู่ในฐานะอันเป็นที่เคารพสักการะ ผู้ใดจะละเมิดมิได้ ผู้ใดจะกล่าวหาหรือฟ้องร้องพระมหากษัตริย์ในทางใด ๆ มิได้

บทบัญญัติของรัฐธรรมนูญทุกฉบับรวมทั้งฉบับปัจจุบัน มีหมวดว่าด้วยพระมหากษัตริย์เป็นการเฉพาะ ซึ่งเป็นบทบัญญัติที่รองรับสถานะพิเศษของสถาบันพระมหากษัตริย์ตามประเพณีการปกครองระบอบประชาธิปไตยอันมีพระมหากษัตริย์ทรงเป็นประมุข พระมหากษัตริย์ทรงดำรงอยู่เหนือการเมืองและ ทรงดำรงอยู่ในฐานะอันเป็นที่เคารพสักการะ ผู้ใดจะละเมิด กล่าวหาหรือฟ้องร้องพระมหากษัตริย์ในทางใด ๆ มิได้ ซึ่งบทบัญญัติในรัฐธรรมนูญดังกล่าวย่อมครอบคลุมถึงพระราชินี พระราชทายาทและพระบรมราชวงศ์ ซึ่งมีความใกล้ชิดกับพระมหากษัตริย์ดังที่ได้ทรงพระกรุณาโปรดเกล้าโปรดกระหม่อมให้ปฏิบัติพระราชกรณียกิจร่วมกับพระองค์หรือแทนพระองค์อยู่เป็นนิจ ดังนั้นพระราชินีพระราชทายาท และพระบรมราชวงศ์ทุกพระองค์ จึงอยู่ในหลักการเกี่ยวกับการดำรงอยู่เหนือการเมืองและความเป็นกลางทางการเมืองของพระมหากษัตริย์ด้วย และไม่สามารถดำรงตำแหน่งใด ๆ ในทางการเมืองได้ เพราะจะเป็นการขัดกับเจตนารมณ์ของรัฐธรรมนูญ และประเพณีการปกครองระบอบประชาธิปไตยอันมีพระมหากษัตริย์ทรงเป็นประมุข

2.1.2 ยุทธศาสตร์ชาติ 20 ปี (พ.ศ. 2561–2580) : ยุทธศาสตร์ชาติด้านความมั่นคง

ถือว่าเป็นยุทธศาสตร์ชาติฉบับแรกของไทย ตามรัฐธรรมนูญแห่งราชอาณาจักรไทย ที่ต้องนำไปสู่การปฏิบัติเพื่อให้ประเทศไทยบรรลุวิสัยทัศน์ประเทศ คือ **“ประเทศไทยมีความมั่นคง มั่งคั่ง ยั่งยืน เป็นประเทศที่พัฒนาแล้ว ด้วยการพัฒนาตามหลักปรัชญา ของเศรษฐกิจพอเพียง”** โดยมีเป้าหมายการพัฒนาประเทศ คือ **“ประเทศชาติมั่นคง ประชาชนมีความสุข เศรษฐกิจพัฒนาอย่างต่อเนื่อง สังคมเป็นธรรม ฐานทรัพยากรธรรมชาติยั่งยืน”** โดยยกระดับศักยภาพของประเทศในหลากหลายมิติ พัฒนาคมนในทุกมิติและในทุกช่วงวัยให้เป็นคนดี เก่ง และมีคุณภาพ สร้างโอกาสและความเสมอภาคทางสังคม สร้างการเติบโต บนคุณภาพชีวิตที่เป็นมิตรกับสิ่งแวดล้อม และมีภาครัฐของประชาชนเพื่อประชาชนและประโยชน์ส่วนรวม การพัฒนาประเทศในช่วงระยะเวลาของยุทธศาสตร์ชาติ โดยการมีส่วนร่วมของทุกภาคส่วนในรูปแบบ **“ประชารัฐ”** ภายใต้แผนยุทธศาสตร์ชาติ 20 ปี ซึ่งเป็นแผนระยะยาวนี้จะเป็นกรอบในการจัดทำแผนต่าง ๆ ให้สอดคล้องและบูรณาการกัน

เป็นพลังผลักดันร่วมกันไปสู่เป้าหมายการพัฒนาประเทศ โดยกำหนดกรอบเพื่อบรรลุเป้าหมายในด้านต่าง ๆ ทุก ๆ 5 ปี แบ่งออกเป็น ระยะ 5 ปี 10 ปี 15 ปี และ 20 ปี มุ่งเน้นการสร้างสมดุลระหว่างการพัฒนาความมั่นคง เศรษฐกิจ สังคม และสิ่งแวดล้อม ซึ่งยุทธศาสตร์ชาติได้วางแนวทางในการดำเนินงานและการพัฒนาอย่างต่อเนื่องกำหนดเป็นกฎหมายไม่ว่าจะอยู่ภายใต้รัฐบาลใดก็ตามที่ต้องกำหนดเป็นเป้าหมายในการพัฒนาประเทศตามหลักธรรมาภิบาล รวมตลอดทั้งการจัดทำงบประมาณรายจ่ายประจำปีงบประมาณต้องสอดคล้องกับแผนแม่บทภายใต้ยุทธศาสตร์ชาติ เพื่อบรรลุเป้าหมายตามแผนแม่บทแต่ละด้านที่ได้กำหนด ไว้ในยุทธศาสตร์ชาติ โดยยุทธศาสตร์ชาติประกอบด้วย 6 ด้าน ได้แก่

1. ยุทธศาสตร์ชาติด้านความมั่นคง
2. ยุทธศาสตร์ชาติด้านการสร้างความสามารถในการแข่งขัน
3. ยุทธศาสตร์ชาติด้านการพัฒนาและเสริมสร้างศักยภาพทรัพยากรมนุษย์
4. ยุทธศาสตร์ชาติด้านการสร้างโอกาสและความเสมอภาคทางสังคม
5. ยุทธศาสตร์ชาติด้านการสร้างการเติบโตบนคุณภาพชีวิตที่เป็นมิตรต่อสิ่งแวดล้อม
6. ยุทธศาสตร์ชาติด้านการปรับสมดุลและพัฒนาระบบการบริหารจัดการภาครัฐ



แผนภาพที่ 2-1 แสดงวิสัยทัศน์ของยุทธศาสตร์ชาติ และเป้าหมายการพัฒนาประเทศยุทธศาสตร์ชาติทั้ง 6 ด้าน

ยุทธศาสตร์ชาติด้านความมั่นคง มีเป้าหมายสำคัญในภาพรวมระยะ 20 ปี ที่เป็นรูปธรรมชัดเจนคือ **“ประเทศชาติมั่นคง ประชาชนมีความสุข”** โดยเร่งเสริมสร้างความเข้มแข็งและความรักความสามัคคีปรองดองของคนในชาติตลอดถึงการปลูกจิตสำนึกด้านความมั่นคงให้เกิดขึ้นในประชาชนทุกระดับการพัฒนาาระบบงานด้านการข่าวให้มุ่งเน้นการบูรณาการข้อมูลข่าวสารด้านความมั่นคงอย่างเป็นระบบ การพัฒนาปรับปรุงกลไกการขับเคลื่อนยุทธศาสตร์ชาติด้านความมั่นคง และกลไกในการป้องกันและแก้ไขปัญหาความมั่นคงให้มีเอกภาพ มีประสิทธิภาพ และมีการบูรณาการการดำเนินงานอย่างแท้จริง โดยในส่วนยุทธศาสตร์ชาติด้านความมั่นคงที่มีความสอดคล้องเกี่ยวข้องกับการดำเนินงานตามภารกิจของกองแผนงานกิจการพิเศษฯ ได้แก่

เป้าหมาย : บ้านเมืองมีความมั่นคงในทุกมิติและทุกระดับ

ประเด็นยุทธศาสตร์ : การรักษาความสงบภายในประเทศ เพื่อสร้างเสริมความสงบเรียบร้อยและสันติสุขให้เกิดขึ้นกับประเทศชาติบ้านเมือง ให้สถาบันหลักมีความมั่นคง เป็นจุดศูนย์รวมจิตใจอย่างยั่งยืน ประชาชนอยู่ดีมีสุข มีความมั่นคงปลอดภัย ทั้งในชีวิตและทรัพย์สิน สังคม มีความเข้มแข็ง สามัคคีปรองดอง และเอื้อเฟื้อเผื่อแผ่กัน พร้อมทั้งจะร่วมแก้ไขปัญหาของชาติ โดยเฉพาะในประเด็นย่อย **การพัฒนาและเสริมสร้างความจงรักภักดีต่อสถาบันหลักของชาติ** เพื่อให้คนในชาติมีจิตสำนึกรักและหวงแหน มุ่งจงรักภักดีพร้อมธำรงรักษาไว้ซึ่งสถาบันชาติ ศาสนา พระมหากษัตริย์ ให้เป็นสิ่งยึดเหนี่ยวและศูนย์รวมจิตใจหนึ่งเดียวกันของคนทั้งชาติโดยปลูกฝังและสร้างความตระหนักรู้ถึงความสำคัญของสถาบันหลักของชาติ รณรงค์เสริมสร้างภาคภูมิใจในความเป็นคนไทยและชาติไทย ผ่านทางกลไกต่าง ๆ รวมถึงการศึกษาประวัติศาสตร์ ในเชิงสร้างสรรค์น้อมนำและเผยแพร่ศาสตร์พระราชาลักษณ์ปรัชญาของเศรษฐกิจพอเพียง รวมถึงแนวทางพระราชดำริต่าง ๆ ให้เกิดความเข้าใจอย่างถ่องแท้ และนำไปประยุกต์ปฏิบัติใช้อย่างกว้างขวางตลอดจนมีการจัดกิจกรรมเฉลิมพระเกียรติและพระราชกรณียกิจอย่างสม่ำเสมอ

2.1.3 แผนแม่บทภายใต้ยุทธศาสตร์ชาติ (พ.ศ. 2566 - 2580)(ฉบับแก้ไขเพิ่มเติม) ประเด็น (01) ความมั่นคง

แผนแม่บทภายใต้ยุทธศาสตร์ชาติ เป็นแผนเพื่อขับเคลื่อนเป้าหมายและประเด็นยุทธศาสตร์ของยุทธศาสตร์ชาติลงสู่แผนระดับต่าง ๆ ให้มีความสอดคล้องไปในทิศทางเดียวกัน พร้อมทั้งได้กำหนดแนวทางพัฒนา เพื่อเป็นกรอบในการดำเนินการของหน่วยที่เกี่ยวข้องให้บรรลุเป้าหมายการพัฒนาประเทศที่กำหนด ซึ่งการจัดทำงบประมาณรายจ่ายประจำปี ต้องสอดคล้องกับแผนแม่บทด้วย ซึ่งแผนแม่บทภายใต้ยุทธศาสตร์ชาติ มี 23 ประเด็น และต้องบรรลุในแต่ละช่วงเวลา ซึ่งในหัวข้อที่ 2 พ.ศ. 2566 – 2570 จะเน้นการดำเนินการให้ **“ปัญหาเก่าหมดไป ปัญหาใหม่ไม่เกิด”** เอื้อต่อการบริหารประเทศมากยิ่งขึ้น เพื่อเป็นฐานนำไปสู่เป้าหมายในช่วงปี พ.ศ. 2571 – 2575 ที่กำหนดไว้ว่า **“ประเทศชาติพัฒนา ปวงประชา ร่วมผลัดกัน”** จนกระทั่งสามารถบรรลุเป้าหมายสุดท้าย ในหัวข้อปี พ.ศ. 2576 – 2580 ที่ว่า **“ประเทศชาติ มั่นคง ประชาชนมีความสุข”** โดยในส่วนประเด็นที่มีความสอดคล้องกับการดำเนินงานของกองแผนงานกิจการพิเศษฯ ได้แก่ แผนแม่บทฯ ประเด็น (01) ความมั่นคง

เป้าหมายระดับ: ประเทศชาติมีความมั่นคงในทุกมิติ และทุกระดับเพิ่มขึ้น

แผนย่อย : การรักษาความสงบภายในประเทศ

เป้าหมายแผนย่อย : คนไทยมีความจงรักภักดี ซื่อสัตย์ พร้อมธำรงไว้ซึ่งสถาบันหลักของชาติ สถาบันศาสนาเป็นที่เคารพ ยึดเหนี่ยวจิตใจของคนไทยสูงขึ้น

แนวทางการพัฒนา : เสริมสร้างความมั่นคงของสถาบันหลักของชาติ ภายใต้การปกครองระบอบประชาธิปไตย อันมีพระมหากษัตริย์ทรงเป็นประมุข โดยปลูกฝัง และสร้างความตระหนักรู้ถึงความสำคัญของสถาบันหลักของชาติธรรมาภิบาล เสริมสร้างความรักและภาคภูมิใจ ในความเป็นคนไทยและชาติไทย ผ่านทางกลไกต่าง ๆ รวมถึงการศึกษาประวัติศาสตร์ในเชิงสร้างสรรค์ น้อมนำและเผยแพร่ศาสตร์พระราชา หลักปรัชญาของเศรษฐกิจพอเพียง รวมถึงแนวทางพระราชดำริต่าง ๆ ให้เกิดความเข้าใจอย่างถ่องแท้ และนำไปประยุกต์ปฏิบัติใช้อย่างกว้างขวาง ตลอดจนมีการจัดกิจกรรมเฉลิมพระเกียรติและพระราชกรณียกิจอย่างสม่ำเสมอ

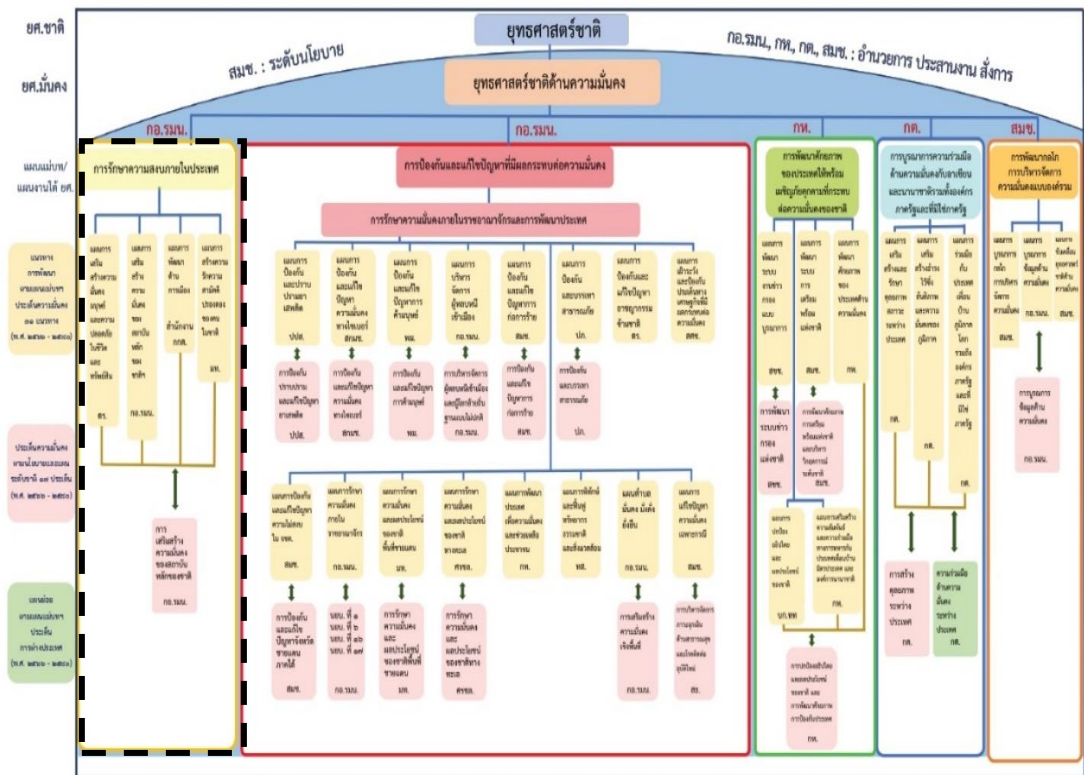

แผนภาพที่ 2-2 แสดงความเชื่อมโยง ยุทธศาสตร์ชาติ ยุทธศาสตร์ด้านความมั่นคง และแนวทางการพัฒนาตามแผนแม่บทฯ ประเด็นความมั่นคง

2.1.4 แผนพัฒนาเศรษฐกิจและสังคมแห่งชาติฉบับที่ 13 (พ.ศ. 2566 – 2570)

แผนพัฒนาฯ ฉบับที่ 13 จัดทำขึ้น สามารถบ่งบอกทิศทางการพัฒนาที่ชัดเจนที่ประเทศควรมุ่งไปในระยะ 5 ปี ถัดไป โดยเป็นผลที่เกิดจากกระบวนการสังเคราะห์ข้อมูลอย่างรอบด้าน ทั้งสถานะของทุนในมิติต่าง ๆ บทเรียนของการพัฒนาที่ผ่านมา ตลอดจนการเปลี่ยนแปลงของปัจจัยและเงื่อนไขที่จะมีอิทธิพลต่อองค์ประกอบต่าง ๆ ของประเทศ ซึ่งแผนพัฒนาฯ ฉบับที่ 13 มีสถานะเป็นแผนระดับที่ 2 ซึ่งเป็นกลไกที่สำคัญในการแปลงยุทธศาสตร์ชาติไปสู่การปฏิบัติ และใช้เป็นกรอบสำหรับการจัดทำแผนระดับที่ 3 แผนพัฒนาฯ ฉบับที่ 13 มีเป้าหมายหลักของการพัฒนา 5 ประการ ประกอบด้วย

1. การปรับโครงสร้างภาคการผลิตและบริการสู่เศรษฐกิจฐานนวัตกรรม
2. การพัฒนาคนสำหรับโลกยุคใหม่
3. การมุ่งสู่สังคมแห่งโอกาสและความเป็นธรรม
4. การเปลี่ยนผ่านการผลิตและบริการไปสู่ความยั่งยืน
5. การเสริมสร้างความสามารถของประเทศในการรับมือกับการเปลี่ยนแปลงและ

ความเสี่ยงภายใต้บริบทโลกใหม่

โดยกำหนดจุดหมายการพัฒนา จำนวน 13 หมุดหมาย ซึ่งเป็นการบ่งบอกถึงสิ่งที่ประเทศไทยปรารถนาจะ “เป็น” หรือมุ่งหวังจะ “มี” เพื่อสะท้อน ประเด็นการพัฒนาที่มีลำดับความสำคัญสูงต่อการพลิกโฉมประเทศไทยสู่ “สังคมก้าวหน้า เศรษฐกิจ สร้างมูลค่าอย่างยั่งยืน” ซึ่งหมุดหมายทั้ง 13 ประการ แบ่งออกได้เป็น 4 มิติ ดังนี้

มิติภาคการผลิตและบริการเป้าหมาย

หมุดหมายที่ 1 ไทยเป็นประเทศชั้นนำด้านสินค้าเกษตรและเกษตรแปรรูปมูลค่าสูง

หมุดหมายที่ 2 ไทยเป็นจุดหมายของการท่องเที่ยวที่เน้นคุณภาพและความยั่งยืน

หมุดหมายที่ 3 ไทยเป็นฐานการผลิตยานยนต์ไฟฟ้าที่สำคัญของโลก

หมุดหมายที่ 4 ไทยเป็นศูนย์กลางทางการแพทย์และสุขภาพมูลค่าสูง

หมุดหมายที่ 5 ไทยเป็นประตูการค้าการลงทุนและยุทธศาสตร์ทางโลจิสติกส์ที่

สำคัญของภูมิภาค

หมุดหมายที่ 6 ไทยเป็นศูนย์กลางอุตสาหกรรมอิเล็กทรอนิกส์อัจฉริยะและอุตสาหกรรมดิจิทัลของอาเซียน

มิติโอกาสและความเสมอภาคทางเศรษฐกิจและสังคม

หมุดหมายที่ 7 ไทยมีวิสาหกิจขนาดกลางและขนาดย่อมที่เข้มแข็ง มีศักยภาพสูง และสามารถแข่งขันได้

หมุดหมายที่ 8 ไทยมีพื้นที่และเมืองอัจฉริยะที่น่าอยู่ ปลอดภัย เด็ดขาดได้อย่างยั่งยืน

หมุดหมายที่ 9 ไทยมีความยากจนข้ามรุ่นลดลง และมีความคุ้มครองทางสังคมที่เพียงพอเหมาะสม

มิติความยั่งยืนของทรัพยากรธรรมชาติและสิ่งแวดล้อม

หมุดหมายที่ 10 ไทยมีเศรษฐกิจหมุนเวียนและสังคมคาร์บอนต่ำ

หมุดหมายที่ 11 ไทยสามารถลดความเสี่ยงและผลกระทบจากภัยธรรมชาติและ การเปลี่ยนแปลงสภาพภูมิอากาศ

มิติปัจจัยผลักดันการพลิกโฉมประเทศ

หมุดหมายที่ 12 ไทยมีกำลังคนสมรรถนะสูง มุ่งเรียนรู้อย่างต่อเนื่อง ตอบโจทย์การพัฒนาแห่งอนาคต

หมุดหมายที่ 13 ไทยมีภาครัฐที่ทันสมัย มีประสิทธิภาพ และตอบโจทย์ประชาชน

โดยแผนพัฒนาเศรษฐกิจและสังคมแห่งชาติ ฉบับที่ 13 (พ.ศ. 2566 – 2570) ที่เกี่ยวข้องกับการดำเนินงานของ กองแผนงานกิจการพิเศษฯ ได้แก่

หมวดหมายที่ 13 ไทยมีภาครัฐที่ทันสมัย มีประสิทธิภาพ และตอบโจทย์ประชาชน เป้าหมายที่ 1 การบริการภาครัฐ มีคุณภาพ เข้าถึงได้ และ เป้าหมายที่ 2 ภาครัฐที่มีขีดสมรรถนะสูง คล่องตัว โดยมุ่งเน้นให้ประชาชนมีความพึงพอใจในคุณภาพการให้บริการของภาครัฐ

กลยุทธ์ที่ 1 การพัฒนาคุณภาพในการให้บริการภาครัฐที่ตอบโจทย์ สะดวก และประหยัด โดยยกเลิกภารกิจบริการให้บริการของภาครัฐที่ต้นทุนสูง หรือไม่มีความจำเป็นที่ภาครัฐต้องดำเนินการ โดยพัฒนากลไกและสร้างแรงจูงใจให้องค์กรปกครองส่วนท้องถิ่น ภาคเอกชน วิชาชีพ เพื่อสังคม องค์กรนอกภาครัฐ และภาคีการพัฒนาอื่น ๆ เข้ามาดำเนินการหรือร่วมดำเนินการ ในลักษณะนวัตกรรมบริการในการตอบสนองความต้องการของประชาชนและการพัฒนาประเทศ โดยทบทวนกระบวนการทำงานของภาครัฐควบคู่กับพัฒนาการบริการภาครัฐ ในรูปแบบดิจิทัล แบบเบ็ดเสร็จ โดยปรับเปลี่ยนกระบวนการทำงานของภาครัฐจากการควบคุมมาเป็นการกำกับดูแล หรือเกิดความสะดวกรวดเร็ว โดยเฉพาะขั้นตอนการอนุมัติ อนุญาตต่าง ๆ ลดขั้นตอนที่ไม่จำเป็นและให้มีการเชื่อมโยงการให้บริการระหว่างหน่วยงาน ให้เกิดการบูรณาการ โดยกำหนดเป้าหมายการบริการภาครัฐแบบเบ็ดเสร็จในทุกบริการที่ภาครัฐ ยังต้องดำเนินการให้เกิดการบูรณาการระหว่างหน่วยงานอย่างเป็นรูปธรรมตั้งแต่ระดับนโยบาย แผน งบประมาณ กำลังคน และการติดตามประเมินผล ให้เป็นเอกภาพและมุ่งเป้าหมายร่วมกัน

กลยุทธ์ที่ 2 การปรับเปลี่ยนการบริหารจัดการและโครงสร้างของภาครัฐ ให้ยืดหยุ่น เชื่อมโยง เปิดกว้าง และมีประสิทธิภาพ เพื่อรองรับการเปลี่ยนแปลงที่เอื้อต่อการพัฒนาประเทศ สร้างความโปร่งใสและธรรมาภิบาลภาครัฐ โดยเปิดเผยข้อมูลผ่านเทคโนโลยีต่าง ๆ ให้ประชาชนสามารถเข้าถึงข้อมูลและมีส่วนร่วมในการให้ข้อมูล ข้อเสนอแนะ ความคิดเห็น และตรวจสอบการดำเนินงานของหน่วยงานรัฐผ่านช่องทางติดต่อสื่อสารระหว่างกันที่หลากหลาย มีการบูรณาการการบริหารจัดการและนำไปประกอบการตัดสินใจของหน่วยงานภาครัฐในการแก้ปัญหาและการพัฒนาร่วมกัน เพื่อลดการทุจริตคอร์รัปชัน

กลยุทธ์ที่ 3 การปรับเปลี่ยนภาครัฐเป็นรัฐบาลดิจิทัลที่ใช้ข้อมูลในการบริหารจัดการเพื่อการพัฒนาประเทศ ปรับเปลี่ยนข้อมูลภาครัฐทั้งหมดให้เป็นดิจิทัลที่มีมาตรฐาน ถูกต้อง ปลอดภัย และสามารถเชื่อมโยงข้อมูลให้เกิดการวิเคราะห์และประมวลผลข้อมูลประกอบการตัดสินใจเชิงนโยบายและการบริการภาครัฐ พร้อมทั้งเปิดเผยข้อมูลที่จำเป็นต่อสาธารณะในการใช้ประโยชน์ร่วมกันในการพัฒนาประเทศ ปรับเปลี่ยนกระบวนการทำงานภาครัฐเป็นดิจิทัล โดยออกแบบกระบวนการทำงานใหม่ ยกเลิกการใช้เอกสารและขั้นตอนการทำงาน โดยนำเทคโนโลยีดิจิทัลมาใช้ในการวางแผน การปฏิบัติงาน และการติดตามประเมินผล โดยเฉพาะการให้บริการประชาชนและผู้ประกอบการให้มีความคล่องตัว สะดวก รวดเร็ว มีช่องทางและรูปแบบการให้บริการ ที่หลากหลายที่สอดคล้องกับการทำงานแบบดิจิทัล

กลยุทธ์ที่ 4 การสร้างระบบบริหารภาครัฐที่ส่งเสริมการปรับเปลี่ยนและพัฒนาบุคลากร ให้มีทักษะที่จำเป็น ในการให้บริการภาครัฐดิจิทัล และปรับปรุงกฎหมาย ระเบียบมาตรฐานการภาครัฐให้เอื้อต่อการพัฒนาประเทศ ปรับระบบการบริหารทรัพยากรบุคคลภาครัฐ

เพื่อดึงดูดและรักษาผู้มีศักยภาพมาขับเคลื่อนการพัฒนาประเทศ การขับเคลื่อนภารกิจเพื่อให้ภาครัฐมีขนาดและต้นทุนที่เหมาะสม ตลอดจนปรับเปลี่ยนตำแหน่งงานที่สามารถ ถ่ายโอนภารกิจมาเป็นตำแหน่งงานหลักที่มีความจำเป็นต่อการพัฒนาประเทศ ดึงดูด ผู้มีความรู้ความสามารถเข้ามาปฏิบัติงานในภาครัฐเพื่อผลักดันภารกิจได้อย่างทันการณ์และมีประสิทธิภาพ พร้อมทั้งให้ความสำคัญกับการสร้างพื้นที่นวัตกรรม ส่งเสริมการพัฒนาสมรรถนะบุคลากรภาครัฐด้านดิจิทัลแบบองค์รวม โดยเฉพาะด้านทัศนคติ จริยธรรม องค์กรความรู้ และทักษะ พร้อมทั้งพัฒนาระบบ การประเมินผลบุคลากรภาครัฐที่สามารถส่งเสริมและสะท้อนศักยภาพในการร่วมขับเคลื่อนเป้าหมายของประเทศอย่างเป็นระบบ ทั้งในระดับองค์กร ระดับทีม และระดับบุคคล ตลอดจนระบบการบริหารจัดการทรัพยากรบุคคลที่สามารถยกระดับการใช้ทรัพยากรบุคคลทุกคนให้เกิดความคุ้มค่าและประโยชน์ต่อการพัฒนาประเทศ

2.1.5 นโยบายและแผนระดับชาติว่าด้วยความมั่นคงแห่งชาติ

(พ.ศ. 2566 – 2570)

จัดเป็นแผนที่มีสถานะเป็นแผนระดับที่ 2 รองรับการดำเนินการในหัวขั้วที่ 2 ของยุทธศาสตร์ชาติ (แผนระดับที่ 1) โดยนโยบายและแผนระดับชาติว่าด้วยความมั่นคงแห่งชาติฉบับนี้มีความเชื่อมโยงและประสานสอดคล้องกับยุทธศาสตร์ชาติด้านความมั่นคง แผนแม่บทภายใต้ยุทธศาสตร์ชาติ ประเด็นความมั่นคง และประเด็นการต่างประเทศ ตลอดจนกำหนดขอบเขตและหลักเกณฑ์พิจารณา “ประเด็นความมั่นคง” เพื่อตอบสนองตัวชี้วัดและค่าเป้าหมายที่ต้องเห็นผลสัมฤทธิ์ภายในปี 2570 การยกระดับขีดความสามารถในการป้องกันและแก้ไขปัญหาความมั่นคงโดยมุ่งขยายผลกรอบแนวคิดความมั่นคงแบบองค์รวม เพื่อให้หน่วยงานของรัฐมีกรอบจัดทำและขับเคลื่อนแผนระดับที่ 3 โดยนำเป้าหมายและตัวชี้วัดที่กำหนดไว้ไปกำหนดแผนงาน โครงการ กิจกรรม หรือการดำเนินการอื่น ๆ ไปสู่การปฏิบัติได้อย่างชัดเจนและมีประสิทธิภาพมากขึ้น เพื่อเป็นทิศทาง การดำเนินการป้องกัน แจ่งเตือน แก้ไข หรือระงับยับยั้งภัยคุกคาม เพื่อธำรงไว้ซึ่งความมั่นคงแห่งชาติ ซึ่งนโยบายและแผนระดับชาติว่าด้วยความมั่นคงแห่งชาติ (พ.ศ. 2566 – 2570) มีทั้งสิ้น 17 นโยบายและแผนความมั่นคง แบ่งออกเป็น 2 หมวด ได้แก่

1. **หมวดประเด็นความมั่นคง** : เป็นประเด็นภัยคุกคามที่มีผลกระทบและแนวโน้มความเสียหายสูงต่อความมั่นคงแห่งชาติและผลประโยชน์แห่งชาติ จำนวน 13 นโยบายและแผนความมั่นคง

2. **หมวดประเด็นศักยภาพความมั่นคง** : เป็นประเด็นเสริมสร้างศักยภาพและพัฒนาขีดความสามารถของประเทศในการป้องกันและแก้ไขประเด็นความมั่นคงให้มีประสิทธิภาพมากขึ้น จำนวน 4 นโยบายและแผนความมั่นคง

โดยในส่วนนโยบายและแผนความมั่นคงที่มีความเกี่ยวข้องกับการดำเนินงานของกองแผนงานกิจการพิเศษฯ ได้แก่

หมวดประเด็นความมั่นคง

นโยบายและแผนความมั่นคงที่ 1 : การเสริมสร้างความมั่นคงของสถาบันหลักของชาติ

เป้าหมาย : เป้าหมายที่ 1 การธำรงรักษาไว้ซึ่งสถาบันพระมหากษัตริย์

ทุกภาคส่วนมีความรู้ความเข้าใจและมีทัศนคติที่ดีต่อสถาบันพระมหากษัตริย์

มากยิ่งขึ้น

กลยุทธ์หลักที่ 1 : การปกป้องและเชิดชูสถาบันพระมหากษัตริย์

กลยุทธ์ย่อยที่ 1.2 ส่งเสริมการจัดทำและเผยแพร่ชุดข้อมูลความรู้เกี่ยวกับสถาบันพระมหากษัตริย์ พระราชประวัติ พระราชกรณียกิจ โครงการพระราชดำริ หลักการทรงงาน แก่เด็ก เยาวชน และประชาชนทั่วไป โดยมุ่งเน้นการจัดทำสื่อที่มีความทันสมัย มีการเผยแพร่ในหลายช่องทาง รวมถึง มีการจัดทำระบบการบริหารจัดการชุดข้อมูลระหว่างส่วนราชการ ภาคเอกชน และภาคประชาชน

กลยุทธ์ย่อยที่ 1.3 เสริมสร้างการพัฒนาประสิทธิภาพ ในการธำรงรักษาสถาบันพระมหากษัตริย์โดยมุ่งเน้น การประเมินและกลไกการบริหารจัดการที่มีอยู่เดิมให้เกิดประสิทธิภาพ และสอดคล้องกับสภาพแวดล้อมที่เปลี่ยนแปลงไป รวมถึงการสร้างเครือข่าย ความร่วมมือระหว่างภาครัฐ เอกชน ประชาชน และองค์กร ทางสังคม

2.1.6 นโยบายรัฐบาล

วันที่ 22 ส.ค. 2566 ได้มีประกาศในราชกิจจานุเบกษา มีพระบรมราชโองการแต่งตั้งให้นายเศรษฐา ทวีสิน ดำรงตำแหน่งนายกรัฐมนตรี และแต่งตั้งคณะรัฐมนตรีเมื่อวันที่ 1 ก.ย. 2566 นั้น โดยเมื่อวันที่ 11 ก.ย. 2566 นายเศรษฐา ทวีสิน นายกรัฐมนตรี ได้แถลงนโยบายของคณะรัฐมนตรีต่อรัฐสภาโดยรัฐบาลกำหนดนโยบายการบริหารราชการแผ่นดินที่ยึดมั่นการปกครองในระบอบประชาธิปไตยอันมีพระมหากษัตริย์ทรงเป็นประมุข ซึ่งมีความสอดคล้องกับหมวด 5 หน้าที่ของรัฐ และหมวด 6 แนวนโยบายแห่งรัฐตามรัฐธรรมนูญแห่งราชอาณาจักรไทย พ.ศ. 2560 ตลอดจนยุทธศาสตร์ชาติ (พ.ศ. 2561- 2580) ซึ่งรัฐบาลมีเจตนารมณ์ ยุทธศาสตร์ และนโยบาย ที่มุ่งมั่นจะสร้างความสามัคคีปรองดอง ให้เกิดขึ้นในสังคมไทย นำไปสู่ความร่วมมือกันในการพัฒนาเศรษฐกิจ สังคม และการเมือง การปกครองของประเทศ ให้ก้าวหน้าเพื่อประโยชน์สุขของประชาชนชาวไทยทุกคน โดยกำหนดกรอบนโยบายในการบริหารและพัฒนาประเทศตามกรอบความเร่งด่วน แบ่งเป็น **กรอบระยะสั้น** รัฐบาลมีความจำเป็นที่จะต้องกระตุ้นการใช้จ่าย จุดประกายให้เครื่องยนต์ทางเศรษฐกิจกลับมาเติบโตอีกครั้ง ประกอบกับการเร่งแก้ไขปัญหาเฉพาะหน้า ของประชาชนอย่างเร่งด่วนและรวดเร็ว **กรอบระยะกลางและระยะยาว** รัฐบาลจะเสริมขีดความสามารถให้กับประชาชนผ่านการสร้างรายได้ลดรายจ่าย สร้างโอกาส ลดความเหลื่อมล้ำ และสร้างคุณภาพชีวิตที่ดีขึ้นให้กับประชาชนทุกคน

สำหรับนโยบายรัฐบาลด้านการเสริมสร้างความมั่นคงของสถาบันหลักของชาติ ภายใต้การปกครองระบอบประชาธิปไตยอันมีพระมหากษัตริย์ทรงเป็นประมุข ซึ่งที่มีส่วนเกี่ยวข้องกับ การดำเนินงานตามภารกิจของกองแผนงานกิจการพิเศษฯ นั้น รัฐบาลชุดนี้มีนโยบายที่จะพิทักษ์รักษาไว้ซึ่งสถาบันพระมหากษัตริย์ โดยการสร้างความเข้าใจที่ถูกต้อง และเผยแพร่ข้อมูลเกี่ยวกับการปฏิบัติพระราชกรณียกิจของสถาบันพระมหากษัตริย์ ตลอดจนการดำเนินงานของประชาชนจิตอาสาพระราชทานตามแนวพระราชดำริอย่างต่อเนื่อง โดยในส่วนการแก้ปัญหาความเห็นที่แตกต่างในเรื่องรัฐธรรมนูญแห่งราชอาณาจักรไทย พ.ศ. 2560 รัฐบาลกำหนดให้เป็นนโยบายเร่งด่วน เพื่อให้คนไทยได้มีรัฐธรรมนูญที่เป็นประชาธิปไตยมากขึ้น โดยยึดรูปแบบการปกครองระบอบประชาธิปไตยอันมีพระมหากษัตริย์ทรงเป็นประมุข และไม่แก้ไขในหมวดพระมหากษัตริย์ ซึ่งรัฐบาลจะหาวิธีแนวทางในการทำประชาติที่ให้ความสำคัญกับการทำให้ประชาชนทุกภาคส่วนมีส่วนร่วมออกแบบ

กฎกติกาที่เป็นประชาธิปไตย ทันสมัยและเป็นที่ยอมรับร่วมกัน รวมถึงการหาหรือแนวทางการจัดทำรัฐธรรมนูญในรัฐสภาเพื่อให้ประเทศสามารถเดินต่อไปข้างหน้าได้อย่างมั่นคง

2.1.7 แนวทางการบริหารราชการสำนักงานตำรวจแห่งชาติ ปีงบประมาณ พ.ศ. 2567

ตามที่ประกาศในราชกิจจานุเบกษา เมื่อวันที่ 30 ก.ย. 2566 มีพระบรมราชโองการประกาศแต่งตั้ง พลตำรวจเอก ต่อศักดิ์ สุขวิมล เป็นผู้บัญชาการตำรวจแห่งชาติ ซึ่งได้มอบแนวทางการบริหารราชการของสำนักงานตำรวจแห่งชาติประจำปีงบประมาณ พ.ศ. 2567 เมื่อวันที่ 10 ต.ค. 2566 โดยมี 10 แนวทางประกอบด้วย

1. ปกป้อง เทิดทูน และพิทักษ์รักษาไว้ซึ่งสถาบันพระมหากษัตริย์
2. เพิ่มขีดความสามารถในการป้องกันปราบปรามอาชญากรรมที่สร้างความเดือดร้อน เอารัดเอาเปรียบ หรือกระทบต่อการดำเนินชีวิตโดยปกติสุขของประชาชน
3. ป้องกันปราบปรามและแก้ไขปัญหาอาชญากรรมทางเทคโนโลยีและอาชญากรรมรูปแบบใหม่
4. แก้ไขปัญหาอาชญากรรมในทุกมิติอย่างเป็นระบบ
5. ให้ความสำคัญกับการพัฒนาสถานีตำรวจให้มีความพร้อมในการดูแลประชาชนและยึดประชาชนเป็นศูนย์กลาง
6. พัฒนาคูณลักษณะที่พึงประสงค์ ทั้งความรู้ ทักษะ ยุทธวิธี คุณธรรม จริยธรรม และมีการฝึกอบรมทบทวนอย่างสม่ำเสมอ
7. พัฒนาระบบฐานข้อมูล และนำเทคโนโลยีมาใช้สนับสนุนการทำงานให้มีประสิทธิภาพ
8. บริหารงานด้วยหลักธรรมาภิบาล โปร่งใส ยุติธรรม ตรวจสอบได้
9. พัฒนาคูณภาพชีวิต สวัสดิการ ขวัญกำลังใจ และความสามัคคีของข้าราชการตำรวจ
10. เน้นภาวะผู้นำในทุกระดับผู้บังคับบัญชาต้องเป็นแบบอย่างที่ดีให้กับผู้ใต้บังคับบัญชา

โดยในส่วนของแนวทางการบริหารราชการที่เกี่ยวข้องสอดคล้องกับการดำเนินงานของกองแผนงานกิจการพิเศษฯ ได้แก่

แนวทางการบริหารราชการที่ 1 : ปกป้อง เทิดทูน และพิทักษ์รักษาไว้ซึ่งสถาบันชาติ ศาสนา พระมหากษัตริย์ และการปกครองในระบอบประชาธิปไตยอันมีพระมหากษัตริย์ทรงเป็นประมุข

โดยการเฝ้าระวัง ตรวจสอบ เกี่ยวกับการกระทำความผิดในการละเมิดสถาบันทุกด้าน และดำเนินคดีโดยเด็ดขาด สร้างความสำนึกในพระมหากรุณาธิคุณ จงรักภักดีต่อสถาบันชาติ ศาสนา พระมหากษัตริย์ ส่งเสริมและสนับสนุนโครงการอันเนื่องมาจากพระราชดำริอย่างเต็มความสามารถ พัฒนากลไกถวายเป็นความปลอดภัยของสถาบันกษัตริย์ให้ถูกต้อง สมพระเกียรติ เป็นไปตามพระราชประสงค์ และกระทบต่อประชาชนน้อยที่สุด

10

POLICY แนวทาง

การบริหารราชการ



แนวทาง
บริหารฯ
ซึ่งประมาณ
2567

1	ปกป้อง เกิดคุณ และพิทักษ์รักษาไว้ซึ่งสถาบันพระมหากษัตริย์	6	พัฒนาคุณลักษณะที่พึงประสงค์ ทั้งความรู้ ทักษะ ยุทธวิธี คุณธรรม จริยธรรม และมีการฝึกอบรมทบทวนอย่างสม่ำเสมอ
2	เพิ่มขีดความสามารถในการป้องกันปราบปรามอาชญากรรมที่สร้างความเดือดร้อน เหน็ดเอาเปรียบ หรือกระทบต่อการดำเนินชีวิตโดยปกติสุขของประชาชน	7	พัฒนาระบบฐานข้อมูลและนำเทคโนโลยีมาใช้สนับสนุนการทำงานให้มีประสิทธิภาพ
3	ป้องกันปราบปรามและแก้ไขปัญหาอาชญากรรมทางเทคโนโลยีและอาชญากรรมรูปแบบใหม่	8	บริหารงานด้วยหลักธรรมาภิบาล โปร่งใส ยุติธรรม ตรวจสอบได้
4	แก้ไขปัญหายาเสพติดในทุกมิติอย่างเป็นระบบ	9	พัฒนาคุณภาพชีวิต สวัสดิการ ขวัญกำลังใจ และความสามัคคีของข้าราชการตำรวจ
5	ให้ความสำคัญกับการพัฒนาสถานีตำรวจให้มีความพร้อมในการดูแลประชาชนและยึดประชาชนเป็นศูนย์กลาง	10	เน้นภาวะผู้นำในทุกระดับ ผู้บังคับบัญชาต้องเป็นแบบอย่างที่ดีให้กับผู้บังคับบัญชา



พล.ต.ต่อศักดิ์ สุขวิมล
ผ.ต.ร.

1

ปกป้อง เกิดคุณและพิทักษ์รักษาไว้ซึ่งสถาบันชาติ ศาสนา พระมหากษัตริย์ และการปกครองในระบอบประชาธิปไตยอันมีพระมหากษัตริย์ทรงเป็นประมุข

5

ให้ความสำคัญกับการพัฒนาสถานีตำรวจให้มีความพร้อมในการดูแลประชาชน อำนวยความยุติธรรม และยึดประชาชนเป็นศูนย์กลาง

<ul style="list-style-type: none"> ▶ เฝ้าระวัง ตรวจสอบ เกี่ยวกับการกระทำผิดในการละเมิดสถาบันทุกด้าน และดำเนินคดีโดยเด็ดขาด 	<ul style="list-style-type: none"> ▶ สร้างความสำนึกในพระมหากรุณาธิคุณจงรักภักดีต่อสถาบันชาติ ศาสนา พระมหากษัตริย์ 	<ul style="list-style-type: none"> ▶ ส่งเสริมและสนับสนุนโครงการอันเนื่องมาจากพระราชดำริอย่างเต็มความสามารถ 	<ul style="list-style-type: none"> ▶ พัฒนาภาคีการถวายความปลอดภัยของสถาบันพระมหากษัตริย์ให้ถูกต้อง สมพระเกียรติ เป็นไปตามพระราชประสงค์ และกระทบต่อประชาชนน้อยที่สุด 	<ul style="list-style-type: none"> ▶ พัฒนาระบบการบริการจราจรให้มีความสะดวก รวดเร็ว ปลอดภัย และมุ่งเน้นการเป็น "สุภาพบุรุษจราจร" 	<ul style="list-style-type: none"> ▶ ขยายและเพิ่มช่องทางการให้บริการอย่างทั่วถึง เช่น การชำระค่าปรับคดีจราจร การรับแจ้งเหตุผ่านทางสื่อสารสนเทศ จุดรับแจ้งเหตุเคลื่อนที่ การนัดหมายแจ้งความออนไลน์ ฯลฯ 	<ul style="list-style-type: none"> ▶ ร่วมกำหนดแผนหรือมาตรการรักษาความสงบเรียบร้อยและความปลอดภัยของประชาชนภายในพื้นที่ให้สอดคล้องกับความต้องการของแต่ละท้องถิ่นหรือชุมชน 	<ul style="list-style-type: none"> ▶ บูรณาการกับหน่วยงานที่เกี่ยวข้องทุกภาคส่วนในการให้บริการและช่วยเหลือประชาชน รวมทั้งเข้าช่วยเหลือประชาชนที่ได้รับความเดือดร้อนจากสาธารณภัยอย่างต่อเนื่องจนเข้าสู่ภาวะปกติและสนับสนุนหน่วยงานที่เกี่ยวข้องในการบรรเทาสาธารณภัย
---	--	---	---	--	--	--	--

8

บริหารงานด้วยหลักธรรมาภิบาล โปร่งใส ยุติธรรม ตรวจสอบได้

9

พัฒนาคุณภาพชีวิต สวัสดิการ ขวัญกำลังใจ และความสามัคคีของข้าราชการตำรวจ

<ul style="list-style-type: none"> ▶ ปรับปรุงกระบวนการและกำหนดมาตรฐานการป้องกันความเสียหายสูงต่อการทุจริตคอร์รัปชัน 	<ul style="list-style-type: none"> ▶ ยกระดับการประเมินคุณธรรมและความโปร่งใสในการดำเนินงานของหน่วยงานภาครัฐ (ITA) ของสำนักงานตำรวจแห่งชาติ และสถานีตำรวจทั่วประเทศให้อยู่ในระดับเกณฑ์ที่ดีเยี่ยม 	<ul style="list-style-type: none"> ▶ ปรับปรุงเพิ่มช่องทางรับฟังความคิดเห็น คำร้องเรียน ความประพฤติของข้าราชการตำรวจ 	<ul style="list-style-type: none"> ▶ ให้ความสำคัญกับคณะกรรมการตรวจสอบและติดตามการบริหารงานตำรวจ (กต.ตจ.) ทุกกระดับ เพื่อพัฒนาประสิทธิภาพการปฏิบัติงานของตำรวจ 	<ul style="list-style-type: none"> ▶ ผลักดันการกระจายอำนาจการบริหารให้หัวหน้าหน่วยอย่างเป็นรูปธรรม 	<ul style="list-style-type: none"> ▶ สร้างและจัดหาที่ดิน สิ่งก่อสร้าง อาคาร สถานที่ สำหรับเป็นที่พักอาศัยให้เพียงพอ ▶ บริหารอาคารบ้านพักให้เป็นไปตามสิทธิของกำลังพล และมีสภาพแวดล้อมที่ดี ▶ จัดหาสวัสดิการเพิ่มเติมให้กับข้าราชการตำรวจ ข้าราชการตำรวจที่บาดเจ็บหรือเสียชีวิตจากการปฏิบัติหน้าที่ รวมถึงสถานพยาบาลและระบบส่งกลับสายแพทย์ให้มีความสะดวกรวดเร็ว ▶ จัดระบบนิยามขึ้นทรวงราชการให้มีความรวดเร็ว ▶ ส่งเสริมให้ข้าราชการตำรวจและครอบครัวประกอบอาชีพเสริม ดำเนินชีวิตอย่างเรียบง่าย สามารถพึ่งพาตนเองได้อย่างมีศักดิ์ศรี ตามหลักปรัชญา "เศรษฐกิจพอเพียง"
--	--	--	--	---	---

แผนภาพที่ 2-3 แสดงแนวทางบริหารราชการของสำนักงานตำรวจแห่งชาติประจำปีงบประมาณ พ.ศ. 2567

2.1.7 แผนปฏิบัติการราชการสำนักงานตำรวจแห่งชาติ ภาย 5 ปี พ.ศ. 2566 - 2570

มติคณะรัฐมนตรี เมื่อวันที่ 4 ธ.ค. 2560 ได้มุ่งเน้นรองรับการดำเนินงานตามเป้าหมายและแนวทางของแผนระดับที่ 1 และ 2 ในส่วนที่สำนักงานตำรวจแห่งชาติเกี่ยวข้อง โดยจัดทำแผนปฏิบัติการ ภาย 5 ปี พ.ศ. 2566 – 2570 สำนักงานตำรวจแห่งชาติ เป็นแผนระดับที่ 3 เป็นกรอบแนวทางในการดำเนินงานและขับเคลื่อนไปสู่การปฏิบัติให้แก่หน่วยในสังกัด ซึ่งจะส่งผลต่อการบรรลุเป้าหมายยุทธศาสตร์ชาติด้านความมั่นคงเป็นหลัก โดยได้กำหนดยุทธศาสตร์ 4 ยุทธศาสตร์ ดังนี้

ยุทธศาสตร์ที่ 1 เสริมสร้างความมั่นคงของสถาบันหลักของชาติ

รองรับการพัฒนาและเสริมสร้างความจงรักภักดีต่อสถาบันหลักของชาติ โดยปลูกฝังและสร้างความตระหนักรู้ถึงความสำคัญของสถาบันหลักของชาติ รณรงค์เสริมสร้างความรักและภาคภูมิใจในความเป็นคนไทยและชาติไทยผ่านทางกลไกต่าง ๆ รวมถึง น้อมนำและเผยแพร่ศาสตร์พระราชาลักษณ์ปรัชญาของเศรษฐกิจพอเพียง รวมถึงแนวทางพระราชดำริต่าง ๆ ให้เกิดความเข้าใจอย่างถ่องแท้ และนำไปประยุกต์ปฏิบัติใช้อย่างกว้างขวางทั้งภายในและภายนอกหน่วยงาน รวมทั้ง จัดกิจกรรมเฉลิมพระเกียรติและพระราชกรณียกิจและสนับสนุนงานจิตอาสาอย่างสม่ำเสมอ

ยุทธศาสตร์ที่ 2 เพิ่มประสิทธิภาพในการสร้างความปลอดภัยในชีวิตและทรัพย์สิน และอำนวยความสะดวกทางอาญา

รองรับการเสริมสร้างความปลอดภัยในชีวิตและทรัพย์สินและความมั่นคงของมนุษย์ และสนับสนุนการดำเนินการแก้ไขปัญหาด้านความมั่นคงที่มีอยู่ในปัจจุบันอย่างจริงจังและเป็นรูปธรรม เพื่อแก้ไขปัญหาอาชญากรรม ปัญหาการจราจร ปัญหาความรุนแรงในสังคม ป้องกันและปราบปรามยาเสพติด ป้องกันและแก้ไขปัญหาความมั่นคงทางไซเบอร์ ป้องกันและแก้ไขปัญหาการค้ามนุษย์ ป้องกันและแก้ไขปัญหาอาชญากรรมข้ามชาติ การพัฒนามาตรการ กลไกการป้องกันปราบปรามอาชญากรรมทางเศรษฐกิจ ทั้งในการกระทำผิดรูปแบบปกติและออนไลน์ พิทักษ์และฟื้นฟูทรัพยากรธรรมชาติและสิ่งแวดล้อม โดยปลูกจิตสำนึก และเสริมสร้างความเป็นพลเมือง ซึ่งถือเป็นพื้นฐานสำคัญ มุ่งใช้เทคโนโลยีและการบังคับใช้กฎหมายในการแก้ไขปัญหาในระยะยาว รวมทั้งใช้หลักการแก้ไขปัญหาแบบบูรณาการ เพื่อให้สามารถดำเนินการแก้ไขปัญหาพร้อมกับทุกภาคส่วนที่เกี่ยวข้องได้อย่างมีประสิทธิภาพ

ยุทธศาสตร์ที่ 3 ป้องกันและแก้ไขปัญหาที่มีผลกระทบต่อความมั่นคง

รองรับการดำเนินงานเพื่อแก้ไขปัญหาความมั่นคงในด้านต่าง ๆ ได้แก่ การบริหารจัดการความมั่นคงชายแดน การบริหารจัดการผู้หลบหนีเข้าเมือง การรักษาความมั่นคงและผลประโยชน์ของชาติทางทะเล การป้องกันและแก้ไขปัญหาการก่อการร้าย สนับสนุนการป้องกันและบรรเทาสาธารณภัย การป้องกันและแก้ไขปัญหาความไม่สงบในจังหวัดชายแดนภาคใต้ และการควบคุมฝูงชนตามพระราชบัญญัติชุมนุมสาธารณะ พ.ศ. 2558 เพื่อให้สามารถสนับสนุนภารกิจความมั่นคงในภาพรวม โดยเฉพาะในเรื่องของ การพัฒนาประเทศและช่วยเหลือประชาชน ตามนโยบายของรัฐบาล เพื่อตอบสนองต่อเป้าหมายต่าง ๆ ที่กำหนดไว้ในยุทธศาสตร์ชาติ

ยุทธศาสตร์ที่ 4 พัฒนาองค์กรให้ทันสมัย สู่ระบบราชการไทย 4.0

ให้เป็นองค์กรที่เปิดกว้างและเชื่อมโยงกัน มีความโปร่งใสในการทำงาน โดยยึดประชาชนเป็นศูนย์กลาง ทำงานในเชิงรุกมุ่งเน้นแก้ไขปัญหาและความต้องการของประชาชน มีขีดสมรรถนะสูงและทันสมัย เตรียมการไว้ล่วงหน้า มีการวิเคราะห์ความเสี่ยง สร้างนวัตกรรมหรือ

ความคิดริเริ่มและประยุกต์องค์ความรู้ในแบบสหสาขาวิชาเข้ามาใช้ในการดำเนินงานให้ทันต่อสถานการณ์ การเปลี่ยนแปลง สามารถตอบสนองกับสถานการณ์ต่าง ๆ ได้อย่างทันเวลา ตลอดจนเป็นองค์กรที่มีขีดสมรรถนะสูง และปรับตัวเข้าสู่สภาพความเป็นสำนักงานสมัยใหม่ โดยมีการจัดองค์กรให้มีความเหมาะสม บริหารทรัพยากรทางการบริหารให้พร้อมและเพียงพอต่อการปฏิบัติงาน การบริหารงานบุคคลให้มีความเป็นมืออาชีพ ภาคภูมิใจในการปฏิบัติหน้าที่ มีความรัก เชื่อมมั่นและศรัทธาต่อองค์กร เป็นองค์กรที่ได้รับการยอมรับในเรื่องความโปร่งใส และนำเทคโนโลยีดิจิทัลมาใช้ในองค์กร ได้อย่างมีประสิทธิภาพเพื่อสนับสนุนการปฏิบัติงานในยุคศาสตร์ที่ 1 - 3 ให้บรรลุผลสัมฤทธิ์ตามเป้าหมายที่กำหนด

2.2 สถานะแวดล้อมที่เกี่ยวข้องกับองค์กร

2.2.1 สำนักงานตำรวจแห่งชาติ

ตามพระราชบัญญัติ ตำรวจแห่งชาติ พ.ศ. 2565 กำหนดให้สำนักงานตำรวจแห่งชาติเป็นส่วนราชการมีฐานะเป็นนิติบุคคลอยู่ในบังคับบัญชาของนายกรัฐมนตรี และมีอำนาจหน้าที่ ดังนี้

1. รักษาความปลอดภัยสำหรับองค์พระมหากษัตริย์ พระราชินี พระรัชทายาท ผู้สำเร็จราชการแทนพระองค์ พระบรมวงศานุวงศ์ ผู้แทนพระองค์ และพระราชอาคันตุกะ
2. ดูแล ควบคุม และกำกับการปฏิบัติงานของข้าราชการตำรวจซึ่งปฏิบัติการตามประมวลกฎหมายวิธีพิจารณาความอาญาและกฎหมายอื่น
3. ป้องกันและปราบปรามการกระทำความผิดทางอาญา
4. รักษาความสงบเรียบร้อย ความปลอดภัยของประชาชน และความมั่นคงของราชอาณาจักร
5. ปฏิบัติการอื่นใดตามที่กฎหมายกำหนดให้เป็นหน้าที่และอำนาจของข้าราชการตำรวจหรือสำนักงานตำรวจแห่งชาติ
6. ช่วยเหลือการพัฒนาประเทศตามที่นายกรัฐมนตรีมอบหมาย
7. ปฏิบัติการอื่นใดเพื่อส่งเสริมและสนับสนุนให้การปฏิบัติการตามหน้าที่ และอำนาจตามข้อ 1 – 5 ให้เป็นไปอย่างมีประสิทธิภาพ

การจัดระเบียบราชการในสำนักงานตำรวจแห่งชาติต้องเป็นไปเพื่อผลสัมฤทธิ์ต่อภารกิจของรัฐ ความมีประสิทธิภาพ ความคุ้มค่า และการอำนวยความสะดวกและความยุติธรรมต่อประชาชน โดยสำนักงานตำรวจแห่งชาติมีส่วนราชการแบ่งเป็น 3 ระดับ ดังนี้

1. ระดับกองบัญชาการ กองบัญชาการตำรวจนครบาล และตำรวจภูธรภาค หรือส่วนราชการที่เรียกชื่ออย่างอื่นที่มีฐานะเทียบเท่ากองบัญชาการ อยู่ภายใต้การกำกับของผู้บัญชาการ
2. ระดับกองบังคับการ กองบังคับการตำรวจนครบาล และตำรวจภูธรจังหวัด หรือส่วนราชการที่เรียกชื่ออย่างอื่นที่มีฐานะเทียบเท่ากองบังคับการ อยู่ภายใต้การกำกับดูแลของผู้บังคับการ
3. ระดับกองกำกับการ สถานีตำรวจนครบาล หรือสถานีตำรวจภูธร หรือส่วนราชการที่เรียกชื่ออย่างอื่นที่มีฐานะเทียบเท่ากองบัญชาการ อยู่ภายใต้การกำกับดูแลของผู้กำกับการ หรือสารวัตรใหญ่หรือสารวัตร

สถานีตำรวจ แบ่งเป็น 3 ระดับ ดังนี้

1. สถานีตำรวจระดับใหญ่ มีหัวหน้าสถานีตำรวจดำรงตำแหน่งผู้กำกับการ
2. สถานีตำรวจระดับกลาง มีหัวหน้าสถานีตำรวจดำรงตำแหน่งผู้กำกับการหรือ

สารวัตรใหญ่

3. สถานีตำรวจระดับเล็ก มีหัวหน้าสถานีตำรวจดำรงตำแหน่งสารวัตร
- โครงสร้างสำนักงานตำรวจแห่งชาติ แบ่งหน่วยในสังกัดเป็น 5 ส่วน ดังนี้

1. **ส่วนบังคับบัญชา** เป็นหน่วยขึ้นตรงกับ สำนักงานผู้บัญชาการตำรวจแห่งชาติ ประกอบด้วย 8 กองบัญชาการ และ 7 กองบังคับการ

- 1.1 สำนักงานยุทธศาสตร์ตำรวจ
- 1.2 สำนักงานส่งกำลังบำรุง
- 1.3 สำนักงานกำลังพล
- 1.4 สำนักงานงบประมาณและการเงิน
- 1.5 สำนักงานกฎหมายและคดี
- 1.6 สำนักงานคณะกรรมการข้าราชการตำรวจ
- 1.7 สำนักงานจเรตำรวจ
- 1.8 สำนักงานตรวจสอบภายใน
- 1.9 สำนักงานเลขานุการตำรวจแห่งชาติ
- 1.10 กองการต่างประเทศ
- 1.11 กองสารนิเทศ
- 1.12 สำนักงานคณะกรรมการนโยบายตำรวจแห่งชาติ
- 1.13 กองบินตำรวจ
- 1.14 กองวินัย
- 1.15 สถาบันฝึกอบรมระหว่างประเทศว่าด้วยการดำเนินการให้เป็นไปตามกฎหมาย

2. **ส่วนป้องกันและปราบปรามอาชญากรรม** ประกอบด้วย 10 กองบัญชาการ

- 2.1 กองบัญชาการตำรวจนครบาล
- 2.2 ตำรวจภูธรภาค 1
- 2.3 ตำรวจภูธรภาค 2
- 2.4 ตำรวจภูธรภาค 3
- 2.5 ตำรวจภูธรภาค 4
- 2.6 ตำรวจภูธรภาค 5
- 2.7 ตำรวจภูธรภาค 6
- 2.8 ตำรวจภูธรภาค 7
- 2.9 ตำรวจภูธรภาค 8
- 2.10 ตำรวจภูธรภาค 9

3. **ส่วนสนับสนุนการป้องกันและปราบปรามอาชญากรรม** ประกอบด้วย

9 กองบัญชาการ

- 3.1 กองบัญชาการตำรวจสอบสวนกลาง
- 3.2 กองบัญชาการตำรวจท่องเที่ยว
- 3.3 กองบัญชาการตำรวจปราบปรามยาเสพติด
- 3.4 กองบัญชาการตำรวจสันติบาล
- 3.5 สำนักงานตรวจคนเข้าเมือง
- 3.6 กองบัญชาการตำรวจตระเวนชายแดน
- 3.7 สำนักงานพิสูจน์หลักฐานตำรวจ
- 3.8 สำนักงานเทคโนโลยีสารสนเทศและการสื่อสาร
- 3.9 กองบัญชาการตำรวจสืบสวนสอบสวนอาชญากรรมทางเทคโนโลยี
- 4. ส่วนการศึกษา ประกอบด้วย 2 กองบัญชาการ
 - 4.1 กองบัญชาการศีกษา
 - 4.2 โรงเรียนนายร้อยตำรวจ
- 5. ส่วนบริการ ประกอบด้วย 1 กองบัญชาการ
 - 5.1 โรงพยาบาลตำรวจ

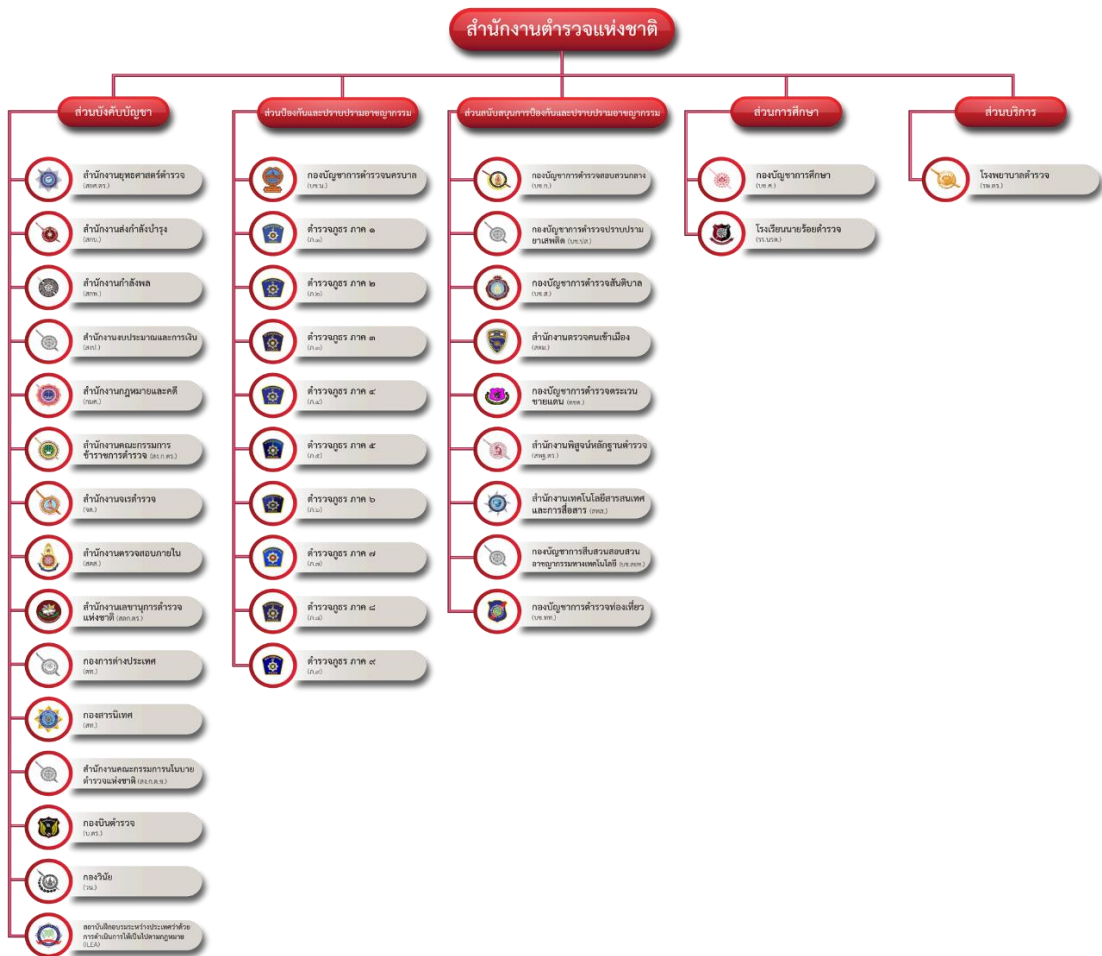

แผนภาพที่ 2-4 แสดงโครงสร้างสำนักงานตำรวจแห่งชาติ

วิสัยทัศน์

“เป็นองค์กรบังคับใช้กฎหมายที่ประชาชนเชื่อมั่นศรัทธา”

ค่านิยม : COPS

สมรรถนะ (Competency : C)

สุจริตเป็นธรรม (Overall Fairness : O)

ประชาชนเป็นศูนย์กลาง (People Oriented : P)

บริการด้วยใจ (Service Mind : S)

พันธกิจ

1. ถวายความปลอดภัยพระมหากษัตริย์และพระบรมวงศานุวงศ์
2. บังคับใช้กฎหมายและอำนวยความยุติธรรมทางอาญา
3. รักษาความสงบเรียบร้อยและความมั่นคงของราชอาณาจักร

2.2.2 สำนักงานยุทธศาสตร์ตำรวจ

สำนักงานยุทธศาสตร์ตำรวจ เป็นหน่วยงานระดับกองบัญชาการ ที่ขึ้นตรงต่อสำนักงานผู้บัญชาการตำรวจแห่งชาติ ตามพระราชกฤษฎีกา แบ่งส่วนราชการสำนักงานตำรวจแห่งชาติ พ.ศ. 2552 ประกอบด้วย 5 กองบังคับการ และ 29 กองกำกับการ ดังนี้

1. กองยุทธศาสตร์
 - 1.1 ฝ่ายอำนวยการ
 - 1.2 กลุ่มงานวิเคราะห์และกำหนดยุทธศาสตร์
 - 1.3 กลุ่มงานแผนทางการบริหาร
 - 1.4 กลุ่มงานขับเคลื่อนยุทธศาสตร์
 - 1.5 กลุ่มงานประเมินผลยุทธศาสตร์
 - 1.6 กลุ่มงานบริหารความเสี่ยง
2. กองแผนงานอาชญากรรม
 - 2.1 ฝ่ายอำนวยการ
 - 2.2 กลุ่มงานป้องกันปราบปรามอาชญากรรม
 - 2.3 กลุ่มงานป้องกันอาชญากรรมพิเศษ
 - 2.4 กลุ่มงานการมีส่วนร่วมของประชาชน
 - 2.5 กลุ่มงานวิเคราะห์และประเมินผล
3. กองแผนงานความมั่นคง
 - 3.1 ฝ่ายอำนวยการ
 - 3.2 กลุ่มงานรักษาความปลอดภัย
 - 3.3 กลุ่มงานความมั่นคง
 - 3.4 กลุ่มงานจราจร
 - 3.5 กลุ่มงานการป้องกันและบรรเทาสาธารณภัย และสิ่งแวดล้อม
 - 3.6 กลุ่มงานวิเคราะห์และประเมินผล

- 4. กองวิจัย
 - 4.1 ฝ่ายอำนวยการ
 - 4.2 กลุ่มงานส่งเสริมและประสานงานวิจัย
 - 4.3 กลุ่มงานวิจัยและประเมินผล 1
 - 4.4 กลุ่มงานวิจัยและประเมินผล 2
 - 4.5 กลุ่มงานวิจัยและประเมินผล 3
- 5. กองแผนงานกิจการพิเศษ
 - 5.1 ฝ่ายอำนวยการ
 - 5.2 กลุ่มงานแผนถวายนความปลอดภัยและกิจการพิเศษ
 - 5.3 กลุ่มงานจิตอาสาพัฒนา
 - 5.4 กลุ่มงานจิตอาสาภัยพิบัติและจิตอาสาเฉพาะกิจ
 - 5.5 กลุ่มงานขับเคลื่อนการถวายนความปลอดภัยในพื้นที่
 - 5.6 กลุ่มงานวิเคราะห์และประเมินผล
- 6. ฝ่ายอำนวยการ สำนักงานยุทธศาสตร์ตำรวจ

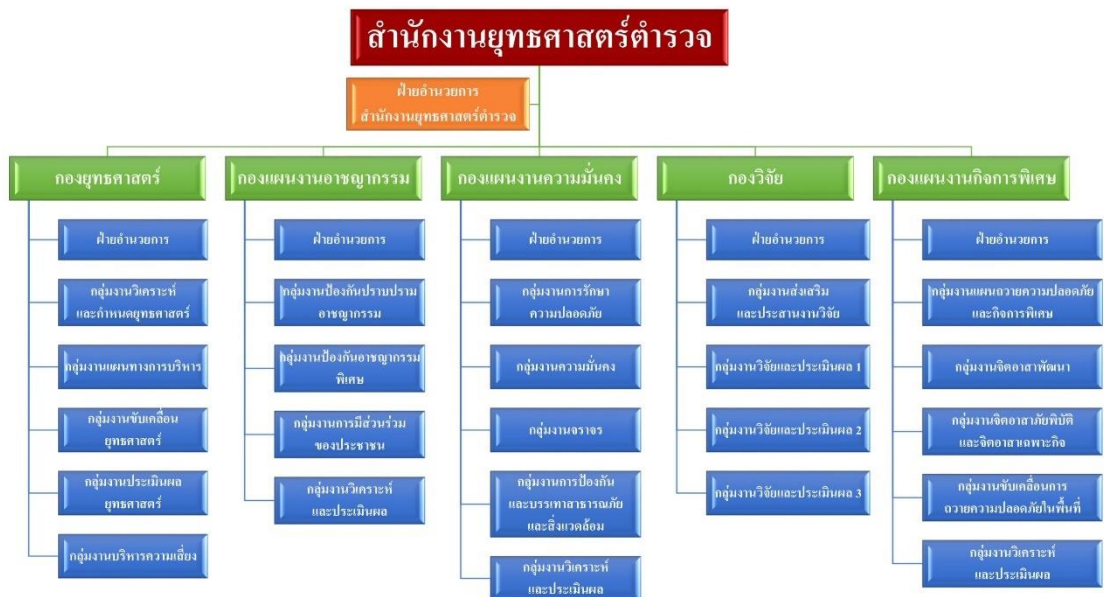

แผนภาพที่ 2-5 แสดงโครงสร้างสำนักงานยุทธศาสตร์ตำรวจ

วิสัยทัศน์

“เป็นฝ่ายอำนวยการมีอาชีพทางการบริหารจัดการยุทธศาสตร์ของสำนักงานตำรวจแห่งชาติ”

ค่านิยม

“สมรรถนะ สุจริต เป็นธรรม ประชาชนเป็นศูนย์กลาง บริการด้วยใจ”

วัฒนธรรมองค์กร

ยึดมั่นในระเบียบวินัย ตั้งใจปฏิบัติงานที่ได้รับมอบหมาย มีหลักในการคิดและปฏิบัติ มุ่งผลสัมฤทธิ์ของหน่วยงาน และมีการทำงานเป็นทีม

พันธกิจ

1. วิเคราะห์และจัดทำยุทธศาสตร์ แผนปฏิบัติราชการ 5 ปี แผนปฏิบัติราชการประจำปีของสำนักงานตำรวจแห่งชาติให้มีประสิทธิภาพ สามารถขับเคลื่อน ติดตาม และประเมินผลไปสู่การปฏิบัติให้เกิดผลสัมฤทธิ์ตามเป้าหมาย
2. วิเคราะห์และจัดทำแผนกลยุทธ์ แผนปฏิบัติการ โครงการ กิจกรรม ด้านการป้องกันอาชญากรรม ความมั่นคง กิจการพิเศษ งานจราจร และบริการประชาชน ตลอดจนขับเคลื่อน ติดตาม และประเมินผลการปฏิบัติ ของหน่วยงานในแต่ละภารกิจตามแผนปฏิบัติราชการประจำปีให้เกิดผลสำเร็จ
3. ดำเนินการวิจัย เพื่อพัฒนา ระบบ รูปแบบ เทคนิค ยุทธวิธีตำรวจ และวิธีปฏิบัติงาน ตลอดจนประเมินผลการปฏิบัติงานให้เป็นไปตามนโยบาย แผนปฏิบัติราชการและยุทธศาสตร์ของสำนักงานตำรวจแห่งชาติ รวมทั้งมีการถ่ายทอดองค์ความรู้ที่ได้รับ ไปสู่การปฏิบัติ ให้แก่หน่วยงานที่เกี่ยวข้องอย่างเป็นรูปธรรม

2.2.3 กองแผนงานกิจการพิเศษ

ตามที่ได้มีกฎกระทรวงแบ่งส่วนราชการเป็นกองบังคับการหรือส่วนราชการอย่างอื่น ในสำนักงานตำรวจแห่งชาติ (ฉบับที่ 10) พ.ศ. 2562 จัดตั้งกองแผนงานกิจการพิเศษ สำนักงานยุทธศาสตร์ตำรวจ สำนักงานตำรวจแห่งชาติ โดยมีผลบังคับใช้ตั้งแต่วันที่ 27 ม.ค. 2562 เป็นต้นไป ประกอบด้วย 6 กองกำกับการ ดังนี้

1. ฝ่ายอำนวยการ (ฝอ.ผก.)
2. กลุ่มงานแผนถวายความปลอดภัยและกิจการพิเศษ (ผปก.ผก.)
3. กลุ่มงานจิตอาสาพัฒนา (จพ.ผก.)
4. กลุ่มงานจิตอาสาภัยพิบัติและจิตอาสาเฉพาะกิจ (จภบ.ผก.)
5. กลุ่มงานขับเคลื่อนการถวายความปลอดภัยในพื้นที่ (ขปก.ผก.)
6. กลุ่มงานวิเคราะห์และประเมินผล (วป.ผก.)

อำนาจหน้าที่

1. เป็นฝ่ายอำนวยการด้านยุทธศาสตร์ในการจัดทำแผนถวายความปลอดภัยในภาพรวมของสำนักงานตำรวจแห่งชาติเกี่ยวกับการถวายความปลอดภัยสำหรับองค์พระมหากษัตริย์ พระราชินี พระรัชทายาท พระบรมวงศานุวงศ์ตั้งแต่ชั้นพระองค์เจ้าขึ้นไป ผู้สำเร็จราชการแทนพระองค์ ผู้แทนพระองค์ ซึ่งเป็นพระบรมวงศานุวงศ์ตั้งแต่ชั้นพระองค์เจ้าขึ้นไป
2. เสนอความเห็นเพื่อประกอบการพิจารณาและจัดทำแผน แผนงานโครงการ และยุทธศาสตร์ และดำเนินการเกี่ยวกับงานด้านจิตอาสาตามกิจกรรมจิตอาสาพระราชทานในภาพรวมของสำนักงานตำรวจแห่งชาติ และงานกิจการพิเศษ
3. ดำเนินการวิเคราะห์โครงการ แผนงาน กิจกรรมต่าง ๆ เกี่ยวกับการถวายความปลอดภัย งานด้านจิตอาสาตามกิจกรรมจิตอาสาพระราชทาน และงานกิจการพิเศษ
4. ประสานความร่วมมือกับองค์กรอื่นทั้งภาครัฐและภาคเอกชนในการดำเนินงานด้านจิตอาสาตามกิจกรรมจิตอาสาพระราชทาน และงานกิจการพิเศษให้เป็นไปด้วยความเรียบร้อย และเกิดประสิทธิภาพ

5. ให้คำปรึกษา แนะนำแก่หน่วยงานในสังกัดสำนักงานตำรวจแห่งชาติเกี่ยวกับงานด้านจิตอาสาตามกิจกรรมจิตอาสาพระราชทาน และงานกิจการพิเศษให้เป็นไปด้วยความเรียบร้อยและเกิดประสิทธิภาพ

6. จัดทำแนวทางในการขับเคลื่อน บริหารจัดการ และดำเนินการเกี่ยวกับการฝึกอบรม เพิ่มพูนความรู้ และทักษะของข้าราชการตำรวจในสำนักงานตำรวจแห่งชาติ ผู้ปฏิบัติหน้าที่ ภายความปลอดภัยในพื้นที่

7. ดำเนินการเกี่ยวกับการจัดฝึกอบรมเพิ่มพูนความรู้และทักษะในการปฏิบัติงานด้านจิตอาสาตามกิจกรรมจิตอาสาพระราชทานให้แก่ข้าราชการตำรวจในสำนักงานตำรวจแห่งชาติ

8. ดำเนินการเกี่ยวกับการประเมินผลการปฏิบัติงานด้านการถวายความปลอดภัยงานด้านจิตอาสาตามกิจกรรมจิตอาสาพระราชทาน และงานกิจการพิเศษของหน่วยงานในสังกัดสำนักงานตำรวจแห่งชาติ

9. ปฏิบัติงานร่วมกับหรือสนับสนุนการปฏิบัติงานของหน่วยงานอื่นที่เกี่ยวข้องหรือที่ได้รับมอบหมาย

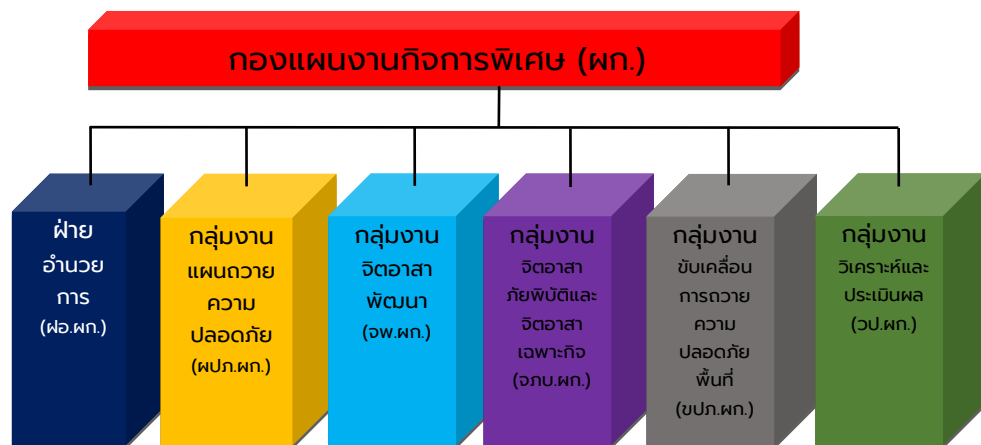

แผนภาพที่ 2-6 แสดงโครงสร้างกองแผนงานกิจการพิเศษ สำนักงานยุทธศาสตร์ตำรวจ

สถานภาพกำลังพลกองแผนงานกิจการพิเศษ ประจำปีงบประมาณ พ.ศ. 2567

ลำดับ	หน่วยงาน	สัญญาบัตร	ประทวน	รวม
1	สนง.ผบก.	6	1	7
2	ฝอ.	9	4	13
3	ฝปก.	9	8	17
4	จพ.	8	4	12
5	จกบ.	8	1	9
6	ขปก.	12	5	17
7	วป.	4	3	7
รวม		56	26	<u>82</u>

แผนภาพที่ 2-7 แสดงสถานภาพกำลังพลกองแผนงานกิจการพิเศษ ประจำปีงบประมาณ พ.ศ. 2567

โดยในส่วนกองแผนงานกิจการพิเศษฯ ได้รับมอบหมายจากสำนักงานตำรวจแห่งชาติ ให้รับผิดชอบ กำกับดูแล วางแผน ประสานการปฏิบัติภารกิจของข้าราชการตำรวจ ชั้นดีชั้นเลิศที่ผ่านการคัดเลือกของสำนักงานตำรวจแห่งชาติ ที่ผ่านการอบรมหลักสูตรข้าราชการตำรวจผู้ปฏิบัติหน้าที่ถวายความปลอดภัยในพื้นที่ (Local CAT) 4,608 นาย (ช.3,840 นาย ญ.768 นาย) และที่ผ่านหลักสูตรจิตอาสา 904 803 นาย (ช.621 นาย ญ.182 นาย) ในการปฏิบัติงานด้านการถวายความปลอดภัย งานด้านจิตอาสาตามกิจกรรมจิตอาสาพระราชทาน รวมถึงการปฏิบัติงานร่วมกับหรือสนับสนุนการปฏิบัติงานของหน่วยงานอื่นที่เกี่ยวข้องหรือที่ได้รับมอบหมาย

2.3 การวิเคราะห์สถานะแวดล้อมทางยุทธศาสตร์

2.3.1 การวิเคราะห์สภาพแวดล้อมภายในองค์กร

จากการศึกษา สามารถสรุปวิเคราะห์สภาพแวดล้อมทั้งในส่วนจุดแข็ง จุดอ่อน โอกาส และอุปสรรคที่สำคัญ (SWOT Analysis) ของกองแผนงานกิจการพิเศษ สำนักงานยุทธศาสตร์ตำรวจ สำนักงานตำรวจแห่งชาติ ดังนี้

ตารางที่ 2-1 วิเคราะห์สภาพแวดล้อมภายในขององค์กรโดยใช้ กรอบ 7'S McKinsey

ประเด็นการวิเคราะห์	จุดแข็ง (Strengths : S)	จุดอ่อน (Weaknesses : W)
1. กลยุทธ์ขององค์กร (Strategy)	<p>S1 มีการกำหนดภารกิจให้เป็นหน่วยงานหลักด้านยุทธศาสตร์ในการจัดทำแผนถวายความปลอดภัยงานจิตอาสาพระราชทานและงานกิจการพิเศษในภาพรวมของสำนักงานตำรวจแห่งชาติ</p> <p>S2 มีกลยุทธ์ขององค์กรสอดคล้องกับยุทธศาสตร์ชาติ แผนแม่บทฯ แผนพัฒนาฯ ฉบับที่ 13 แผนปฏิบัติราชการฯ ของสำนักงานตำรวจแห่งชาติ</p> <p>S3 มีการจัดทำแผนปฏิบัติราชการ ระยะสั้น (แผนปฏิบัติราชการประจำปี) และระยะกลาง (แผนปฏิบัติราชการ ระยะ 5 ปี)</p>	<p>W1 กำลังพลในสังกัดบางส่วนมีความเข้าใจแผน/กลยุทธ์ของหน่วยค่อนข้างน้อยเนื่องจากขาดการถ่ายทอดประชาสัมพันธ์ และตรวจสอบประเมินผลที่เป็นรูปธรรม</p>

ประเด็นการวิเคราะห์	จุดแข็ง (Strengths : S)	จุดอ่อน (Weaknesses : W)
2. โครงสร้างองค์กร (Structure)	<p>S4 มีสายการบังคับบัญชาที่เหมาะสม มีการแบ่งมอบผู้รับผิดชอบหลักในการปฏิบัติภารกิจให้บรรลุเป้าหมายตามแผนงานของหน่วย</p> <p>S5 มีเครือข่ายความสัมพันธ์เชื่อมโยงกับหน่วยงานภายนอกต่าง ๆ ทั้งหน่วยงานภาครัฐ ภาคเอกชน และภาคประชาชน</p>	W2 ไม่มีหน่วยระดับรองในการดำเนินงานของหน่วยในส่วนภูมิภาคต่าง ๆ
4. บุคลากร (Staff)	<p>S9 มีทัศนคติที่ดีต่อสถาบันชาติ ศาสนา พระมหากษัตริย์</p> <p>S10 ยึดมั่นในเกียรติและศักดิ์ศรี รับผิดชอบงานในหน้าที่ ทุ่มเท เสียสละ มีจิตสาธารณะ มีความเป็นตำรวจมืออาชีพ</p>	<p>W4 กำลังพลขอโยกย้ายบ่อย กำลังพลที่มีความเชี่ยวชาญในสายงานลดน้อยลง</p> <p>W5 กำลังพลใหม่ขาดประสบการณ์ ต้องใช้เวลาในการสั่งสมทักษะ ความชำนาญในสายงาน</p>
5. ทักษะความรู้ความสามารถ (Skill)	S11 มีการพัฒนาขีดความสามารถ มีการฝึกทบทวน เพิ่มทักษะ ความชำนาญในตำแหน่งหน้าที่ในทุกระดับสายงานอย่างต่อเนื่อง	W6 การพัฒนากำลังพลส่วนใหญ่ถูกจำกัดให้ฝึกอบรมภายในองค์กร
6. รูปแบบการบริหารจัดการ (Style)	<p>S12 ผู้บังคับบัญชา มีวิสัยทัศน์ให้ความสำคัญในการวางแผน การกำหนดวงรอบปฏิบัติงาน และติดตามประเมินผล การปฏิบัติอยู่เสมอ</p> <p>S13 ผู้บังคับบัญชาให้ความสำคัญ พัฒนาระบบงานของหน่วยอย่างต่อเนื่อง เพื่อให้เป็นมาตรฐาน ได้รับการยอมรับจากหน่วยเหนือ หน่วยงานอื่น</p> <p>S14 มีการแบ่งมอบอำนาจหน้าที่ในการสั่งการและทำการแทนอย่างชัดเจน</p>	W7 ผู้บังคับบัญชาหน่วยเหนือมักจะเปลี่ยนแปลง และไม่ปฏิบัติตามวงรอบตามแผนการปฏิบัติงานของหน่วยที่วางไว้ ส่งผลกระทบต่อการดำเนินงานในภาพรวมของหน่วย

ประเด็นการวิเคราะห์	จุดแข็ง (Strengths : S)	จุดอ่อน (Weaknesses : W)
7. คุณค่าหรือค่านิยมร่วม (Shared Value)	S15 มีการกำหนดค่านิยมร่วมชัดเจน S16 กำลังพลทุกระดับชั้นมีความมุ่งมั่น ในการปฏิบัติงานให้สำเร็จตามที่คุณบังคับบัญชาสั่งการ	W8 การส่งเสริมเรื่องค่านิยมและการร่วมกันบรรลุเป้าหมาย ยังไม่ได้รับความร่วมมือจากกำลังพลในสังกัดเท่าที่ควร

2.3.2 การวิเคราะห์สภาพแวดล้อมภายนอกองค์กร

ตารางที่ 2-2 การวิเคราะห์สภาพแวดล้อมภายนอกองค์กร C-PEST

ประเด็นการวิเคราะห์	โอกาส (Opportunity)	อุปสรรค (Threats)
1. ด้านผู้รับบริการ (Customer : C)	O1 ประชาชนส่วนใหญ่ของประเทศมีความรักภักดีต่อสถาบันพระมหากษัตริย์ O2 ประชาชนมีการรับรู้ข้อมูลข่าวสารจากสื่อต่าง ๆ เพิ่มขึ้น O3 ผู้บังคับบัญชาหน่วยเหนือให้การยอมรับในมาตรฐานการปฏิบัติงานของหน่วย	T1 ประชาชนบางกลุ่มและองค์กรบางหน่วยงาน ไม่ให้ความร่วมมือกับตำรวจในการปฏิบัติงานเท่าที่ควร
2. ด้านการเมืองและกฎหมาย (Political & Legal : P)	O4 รัฐบาลมีนโยบายที่จะพิทักษ์รักษาสถาบันพระมหากษัตริย์ โดยการสร้างความเข้าใจที่ถูกต้อง และเผยแพร่ข้อมูลเกี่ยวกับพระราชกรณียกิจของสถาบันพระมหากษัตริย์ตลอดจนการดำเนินงานของประชาชนจิตอาสาพระราชทาน ตามแนวทางพระราชดำริอย่างต่อเนื่อง O5 กฎหมายปกป้องประมุขของประเทศ ตามหลักสากล และได้รับการยอมรับทั่วโลก	T2 ตำรวจมักจะถูกนำไปเชื่อมโยงกับการเมือง T3 การทุจริต การละเว้นการบังคับใช้กฎหมายอย่างไม่เคร่งครัดของตำรวจ ส่งผลลบต่อความคาดหวัง ความเชื่อมั่น ความไว้วางใจ และภาพลักษณ์ของหน่วยงาน
3. ด้านเศรษฐกิจ (Economic : E)	O6 สภาพเศรษฐกิจที่ผันผวนไม่แน่นอน ทุกภาคส่วนจึงให้ความสำคัญในการพัฒนาตามหลักปรัชญาเศรษฐกิจพอเพียง	T4 หากสภาพเศรษฐกิจของประเทศเข้าสู่ภาวะชะลอตัว ส่งผลกระทบต่อการจัดสรรงบประมาณของหน่วย

ประเด็นการวิเคราะห์	โอกาส (Opportunity)	อุปสรรค (Threats)
	O7 การจัดสรรงบประมาณของรัฐบาลมีความชัดเจนเหมาะสมและสอดคล้องกับความต้องการของหน่วย	
4. ด้านสังคมและวัฒนธรรม (Society : S)	O8 โครงการจิตอาสา “เราทำความดี ด้วยหัวใจ” ยังคงเป็นกิจกรรมที่ส่งเสริมให้สังคมไทยมีความเสียสละ สมัครสมานสามัคคี สร้างสรรค์ความดีเพื่อประโยชน์แก่สังคมและประเทศชาติอย่างต่อเนื่อง	T5 เยาวชนรุ่นใหม่บางกลุ่มยังคงพยายามปลุกกระแสสังคมวิพากษ์วิจารณ์รัฐบาลและสถาบันพระมหากษัตริย์
5. ด้านเทคโนโลยี (Technological : T)	O9 การใช้อินเทอร์เน็ตเทคโนโลยีสารสนเทศอย่างแพร่หลายสะดวกในการเข้าถึงข้อมูลข่าวสารและการเผยแพร่ความรู้ความเข้าใจที่ถูกต้องเกี่ยวกับสถาบันพระมหากษัตริย์และพระราชกรณียกิจเพื่อประชาชนได้มากขึ้นและรวดเร็วขึ้น	T6 การใช้อินเทอร์เน็ตเทคโนโลยีสารสนเทศที่ไม่เหมาะสมของกลุ่มผู้ไม่หวังดี ที่ตัดต่อตัดแปลง บิดเบือน ปลอม ใช้เผยแพร่ข้อมูลเป็นเท็จ ยังคงส่งผลกระทบต่อสถาบันพระมหากษัตริย์ ทำให้เสียชื่อเสียง ถูกคุกคามดูหมิ่น เกลียดชัง และได้รับความอับอาย

2.4 การวิเคราะห์สถานะแวดล้อมทางยุทธศาสตร์ (SWOT Analysis)

สภาพแวดล้อมภายใน

จุดแข็ง (Strengths)

1. มีการกำหนดภารกิจ ให้เป็นหน่วยงานหลักด้านยุทธศาสตร์การจัดทำแผนถวายความปลอดภัย และงานจิตอาสาพระราชทานในภาพรวมของสำนักงานตำรวจแห่งชาติ
2. มีกลยุทธ์สอดคล้องกับยุทธศาสตร์ชาติ ด้านความมั่นคง แผนแม่บทฯ ประเด็นความมั่นคง แผนพัฒนาฯ ฉบับที่ 13 แผนฯ ของสำนักงานตำรวจแห่งชาติ ราย 5 ปี
3. มีการจัดทำแผนปฏิบัติราชการระยะสั้น (แผนปฏิบัติราชการประจำปี) และระยะกลาง (แผนปฏิบัติราชการระยะ 5 ปี)
4. มีสายการบังคับบัญชาที่เหมาะสม มีการแบ่งมอบผู้รับผิดชอบหลักในการปฏิบัติภารกิจให้บรรลุเป้าหมายตามแผนงานของหน่วย
5. มีเครือข่ายความสัมพันธ์เชื่อมโยงกับหน่วยงานภายนอกต่าง ๆ ทั้งหน่วยงานภาครัฐ ภาคเอกชน และภาคประชาชน

6. ระบบการปกครองบังคับบัญชา เคารพเชื่อฟัง และปฏิบัติตามคำสั่งผู้บังคับบัญชา ที่ชอบด้วยกฎหมาย
7. กำหนดระเบียบ คู่มือ แนวทางการปฏิบัติ ในการปฏิบัติภารกิจต่าง ๆ ไว้อย่างชัดเจน
8. นำระบบเทคโนโลยีสารสนเทศ จัดทำฐานข้อมูล และอำนวยความสะดวกในการปฏิบัติงานให้มีประสิทธิภาพ
9. มีทัศนคติที่ดีต่อสถาบันชาติ ศาสนา พระมหากษัตริย์
10. ยึดมั่นในเกียรติและศักดิ์ศรี มีความรับผิดชอบงานในหน้าที่ ทุ่เมเท เสียสละ มีจิตสาธารณะ และมีความเป็นตำรวจมืออาชีพ
11. มีการพัฒนาขีดความสามารถของกำลังพลในสังกัด มีการฝึกทบทวน เพิ่มทักษะความชำนาญในตำแหน่งหน้าที่ในทุกระดับอย่างต่อเนื่อง
12. ผู้บังคับบัญชาของหน่วยมีวิสัยทัศน์ และให้ความสำคัญ ในการวางแผนปฏิบัติงานในแต่ละวงรอบปีงบประมาณ โดยมีการติดตาม และประเมินผลการปฏิบัติอยู่เสมอ
13. ผู้บังคับบัญชาให้ความสำคัญในการพัฒนาระบบงานของหน่วยอย่างต่อเนื่อง เพื่อให้เป็นมาตรฐาน และเป็นที่ยอมรับจากหน่วยเหนือ และหน่วยงานอื่น
14. มีการแบ่งมอบอำนาจหน้าที่ ในการสั่งการและทำการแทนอย่างชัดเจน
15. มีการกำหนดค่านิยมร่วมชัดเจน
16. กำลังพลทุกระดับชั้น มีความมุ่งมั่น ในการปฏิบัติงานให้สำเร็จตามที่ผู้บังคับบัญชาสั่งการ

จุดอ่อน (Weaknesses)

1. กำลังพลในสังกัดบางส่วนมีความเข้าใจแผน/กลยุทธ์ ของหน่วยค่อนข้างน้อย เนื่องจากขาดการถ่ายทอด ประชาสัมพันธ์ และตรวจสอบประเมินผล ที่เป็นรูปธรรม
2. ไม่มีหน่วยงานรองในการดำเนินงานของหน่วยในส่วนภูมิภาคต่าง ๆ
3. ระบบเทคโนโลยีที่นำมาใช้ยังไม่เสถียรและมีข้อจำกัด
4. กำลังพลขอโยกย้ายบ่อย กำลังพลที่มีความเชี่ยวชาญในสายงานลดน้อยลง
5. กำลังพลใหม่ขาดประสบการณ์ ต้องใช้เวลาในการสั่งสมทักษะความชำนาญในสายงาน
6. การพัฒนากำลังพลส่วนใหญ่ถูกจำกัดให้ฝึกรอบภายในองค์กร
7. ผู้บังคับบัญชาหน่วยเหนือมักจะเปลี่ยนแปลง และไม่ปฏิบัติตามวงรอบตามแผนการปฏิบัติงานของหน่วยที่วางไว้ ส่งผลกระทบต่อการดำเนินงาน ในภาพรวมของหน่วย
8. การส่งเสริมเรื่องค่านิยมและการร่วมกันบรรลุเป้าหมายยังไม่ได้รับความร่วมมือจากกำลังพลในสังกัดเท่าที่ควร

สภาพแวดล้อมภายนอก

โอกาส (Opportunities)

1. ประชาชนส่วนใหญ่ของประเทศ มีความจงรักภักดีต่อสถาบันพระมหากษัตริย์
2. ประชาชนมีการรับรู้ข้อมูลข่าวสารจากสื่อต่าง ๆ เพิ่มขึ้น

3. ผู้บังคับบัญชาหน่วยเหนือ ให้การยอมรับในมาตรฐานการปฏิบัติงานของหน่วย
4. รัฐบาลมีนโยบายที่จะพิทักษ์ รักษาสถาบันพระมหากษัตริย์ โดยการสร้างความเข้าใจที่ถูกต้อง และเผยแพร่ข้อมูล เกี่ยวกับพระราชกรณียกิจของสถาบันพระมหากษัตริย์ ตลอดจนการดำเนินงานของประชาชนจิตอาสาพระราชทาน ตามแนวพระราชดำริอย่างต่อเนื่อง
5. กฎหมายปกป้องประมุขของประเทศ ตามหลักสากลและได้รับการยอมรับทั่วโลก
6. สภาพเศรษฐกิจที่ผันผวนไม่แน่นอน ทุกภาคส่วนจึงให้ความสำคัญในการพัฒนาตามหลักปรัชญาเศรษฐกิจพอเพียง
7. การจัดสรรงบประมาณของรัฐบาลมีความชัดเจนเหมาะสม และสอดคล้องกับความต้องการของหน่วย
8. โครงการจิตอาสา “เราทำ ความดี ด้วยหัวใจ” ยังคงเป็นกิจกรรมที่ส่งเสริมให้สังคมไทย มีความเสียสละ สมัคสมานสามัคคี สร้างสรรค์ความดี เพื่อประโยชน์แก่สังคมและประเทศชาติอย่างต่อเนื่อง
9. การใช้อินเทอร์เน็ต เทคโนโลยีสารสนเทศอย่างแพร่หลาย ทำให้สะดวกในการเข้าถึงข้อมูลข่าวสารและการเผยแพร่ความรู้ความเข้าใจที่ถูกต้องเกี่ยวกับสถาบันพระมหากษัตริย์และพระราชกรณียกิจเพื่อประชาชนได้มากขึ้นและรวดเร็วขึ้น

ภาวะคุกคาม (Threats)

1. ประชาชนบางกลุ่มและองค์กรบางหน่วยงาน ไม่ให้ความร่วมมือกับเจ้าหน้าที่ตำรวจในการปฏิบัติงานเท่าที่ควร
2. ตำรวจมักจะถูกนำไปเชื่อมโยงกับการเมือง
3. การทุจริต การละเว้น การบังคับใช้กฎหมายอย่างไม่เคร่งครัดของตำรวจส่งผลกระทบต่อความคาดหวัง ความเชื่อมั่น ความไว้วางใจ และภาพลักษณ์ของหน่วยงาน
4. หากสภาพเศรษฐกิจของประเทศมีแนวโน้มเข้าสู่ภาวะชะลอตัว ส่งผลกระทบต่อการจัดสรรงบประมาณของหน่วย
5. เยาวชนรุ่นใหม่บางกลุ่มยังคงพยายามปลุกกระแสสังคม วิพากษ์วิจารณ์รัฐบาลและสถาบันพระมหากษัตริย์
6. การใช้อินเทอร์เน็ตเทคโนโลยีสารสนเทศที่ไม่เหมาะสมของกลุ่มผู้ไม่หวังดีที่ดัดแปลง บิดเบือน ปลอม ใช้ เผยแพร่ข้อมูลเป็นเท็จ ยังคงส่งผลกระทบต่อโดยตรงต่อสถาบันพระมหากษัตริย์ ทำให้เสียชื่อเสียง ถูกคุกคาม ดูหมิ่น เกลียดชัง และได้รับความอับอาย

2.5 การประเมินสถานะแวดล้อมทางยุทธศาสตร์

2.5.1 การกำหนดค่าน้ำหนักคะแนนการประเมินสภาพแวดล้อมภายในและภายนอก

ผู้ศึกษาส่งแบบวิเคราะห์การถ่วงน้ำหนักภายในและภายนอกให้กับกลุ่มตัวอย่าง ซึ่งเป็นข้าราชการตำรวจที่ปฏิบัติงานในกองแผนงานกิจการพิเศษ ในกลุ่มผู้บริหารระดับสูงจำนวน 4 คน และในกลุ่มผู้ปฏิบัติงาน จำนวน 6 คน ทั้งสิ้น 10 คน โดยให้พิจารณาตามหลักการและความสำคัญว่าปัจจัยด้านใดเป็นจุดแข็งหรือปัญหาต่อองค์กรมาก โดยกำหนดให้คะแนนถ่วงน้ำหนัก

2.5.2 การวิเคราะห์องค์กรโดยการประเมินสภาพแวดล้อมภายในและภายนอก

โดยมีเกณฑ์การให้คะแนนดังนี้ 1-5 คะแนน

- 5 คะแนน หมายถึง ส่งผลต่อการปฏิบัติงานมากที่สุด
- 4 คะแนน หมายถึง ส่งผลต่อการปฏิบัติงานมาก
- 3 คะแนน หมายถึง ส่งผลต่อการปฏิบัติงานปานกลาง
- 2 คะแนน หมายถึง ส่งผลต่อการปฏิบัติงานน้อย
- 1 คะแนน หมายถึง ส่งผลต่อการปฏิบัติงานน้อยที่สุด

ตารางที่ 2-5 การให้คะแนนสภาพแวดล้อมภายใน 7'S McKinsey

ประเด็นสำคัญ	สภาพแวดล้อมภายใน : จุดแข็ง		สภาพแวดล้อมภายใน : จุดอ่อน	
	คะแนนเฉลี่ย	Strength	คะแนนเฉลี่ย	Weakness
1. กลยุทธ์ขององค์กร (Strategy)	4.69	S1	4.54	W1
	4.65	S2		
	4.50	S3		
2. โครงสร้างองค์กร (Structure)	4.54	S4	4.35	W2
	4.56	S5		
3. ระบบในการดำเนินงานขององค์กร (System)	4.45	S6	4.50	W3
	4.62	S7		
	4.53	S8		
4. บุคลากรในองค์กร (Staff)	4.23	S9	4.53	W4
	4.57	S10	4.51	W5
5. ความรู้ความสามารถของบุคลากร (Skill)	4.45	S11	4.45	W6
6. แบบแผนหรือพฤติกรรมในการบริหารของผู้บริหารระดับสูง (Style)	4.40	S12	4.55	W7
	4.45	S13		
	4.50	S14		
7. ค่านิยมร่วมกัน (Shared Value)	4.30	S15	4.30	W8
	4.35	S16		
รวมคะแนนเฉลี่ย	+4.49		-4.45	

ตารางที่ 2-6 การให้คะแนนสภาพแวดล้อมภายนอก C-PEST

ประเด็นสำคัญ	สภาพแวดล้อมภายนอก : โอกาส		สภาพแวดล้อมภายนอก : ภาวะคุกคาม	
	คะแนนเฉลี่ย	Opportunities	คะแนนเฉลี่ย	Threats
1. ด้านผู้รับบริการ (Customer : C)	4.59	O1	4.60	T1
	4.39	O2		
	4.48	O3		
2. ด้านการเมืองและ กฎหมาย (Political and Legal : P)	4.45	O4	4.46	T2
	4.55	O5	4.46	T3
3. ด้านเศรษฐกิจ (Economic : E)	4.71	O6	4.45	T4
	4.47	O7		
4. ด้านสังคมและ วัฒนธรรม (Society : S)	4.58	O8	4.52	T5
5. ด้านเทคโนโลยี (Technological : T)	4.45	O9	4.55	T6
รวมคะแนนเฉลี่ย	+4.52		-4.50	

2.6 การสรุปผลการวิเคราะห์สถานภาพของสภาพแวดล้อมภายในและภายนอก

ตารางที่ 2-7 การสรุปผลการวิเคราะห์สถานภาพของสภาพแวดล้อมภายใน

รายการปัจจัยสิ่งแวดล้อม ภายใน	น้ำหนัก	คะแนนเฉลี่ย		คะแนนเฉลี่ยXน้ำหนัก		สรุปผล
		จุดแข็ง	จุดอ่อน	จุดแข็ง	จุดอ่อน	
S1: กลยุทธ์ขององค์กร (Strategy)	0.18	4.61	4.54	0.83	0.82	+0.01
S2: โครงสร้างองค์กร (Structure)	0.13	4.55	4.35	0.59	0.56	+0.03
S3: ระบบในการดำเนินงาน ขององค์กร (System)	0.16	4.53	4.50	0.72	0.72	0.00
S4: บุคลากรในองค์กร (Staff)	0.13	4.40	4.52	0.57	0.58	-0.01
S5: ความรู้ความสามารถ ของบุคลากร (Skill)	0.16	4.45	4.45	0.71	0.71	0.00
S6: แบบแผนหรือพฤติกรรม ในการบริหารของผู้บริหาร ระดับสูง (Style)	0.14	4.45	4.55	0.62	0.63	-0.01
S7: ค่านิยมร่วมกัน (Shared Value)	0.10	4.32	4.30	0.43	0.43	0.00
เฉลี่ยปัจจัยภายใน				+4.47	-4.45	
สรุปปัจจัยภายใน				+0.02		

ตารางที่ 2-8 การสรุปผลการวิเคราะห์สถานภาพของสภาพแวดล้อมภายนอก

รายการปัจจัยสิ่งแวดล้อม ภายนอก	น้ำหนัก	คะแนนเฉลี่ย		คะแนนเฉลี่ยXน้ำหนัก		สรุปผล
		โอกาส	อุปสรรค	โอกาส	อุปสรรค	
C : พฤติกรรมของลูกค้า (Customer Behavior)	0.14	4.49	4.60	0.63	0.64	-0.01
P : การเมืองและกฎหมาย (Political and Legal)	0.22	4.50	4.46	0.99	0.98	+0.01
E : เศรษฐกิจ (Economic)	0.26	4.59	4.45	1.19	1.16	+0.03
S : สังคมและวัฒนธรรม (Social-cultural)	0.24	4.58	4.52	1.09	1.08	+0.01
T : เทคโนโลยี (Technological)	0.14	4.45	4.55	0.62	0.64	-0.02
เฉลี่ยปัจจัยภายนอก				+4.52	-4.50	
สรุปปัจจัยภายนอก				+0.02		

2.7 การประเมินตำแหน่งทางยุทธศาสตร์ขององค์กร

จากคะแนนข้างต้นจะนำไปสู่การจัดทำกราฟแสดงสถานภาพขององค์กร ดังนี้

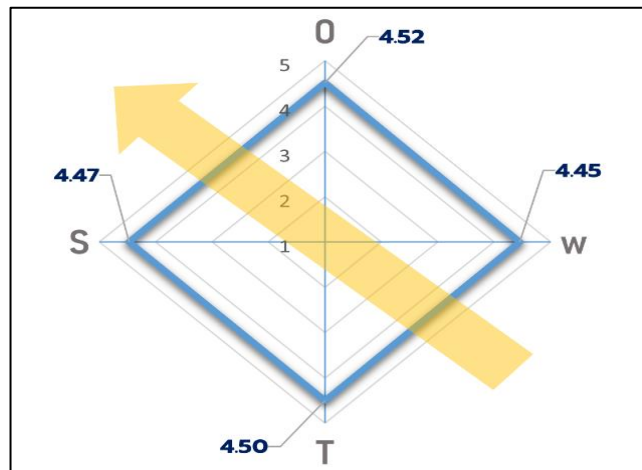

แผนภาพที่ 2-8 ตำแหน่งทางยุทธศาสตร์ของการแผนงานกิจการพิเศษ สำนักงานยุทธศาสตร์ตำรวจ
สำนักงานตำรวจแห่งชาติ

จากแผนภาพที่ 2-8 แสดงให้เห็นถึงตำแหน่งทางยุทธศาสตร์ของกองแผนงานกิจการพิเศษ สำนักงานยุทธศาสตร์ตำรวจ สำนักงานตำรวจแห่งชาติ พบว่ามีตำแหน่งทางยุทธศาสตร์อยู่ในตำแหน่ง **SO** ที่เอื้อต่อการปฏิบัติงาน ที่มีความรุนแรงของปัจจัยภายในและปัจจัยภายนอก แสดงถึงหน่วยงานมีจุดแข็งที่สอดคล้องกับโอกาส ดังนั้นการกำหนดกลยุทธ์ในการดำเนินงานควรเน้นการกำหนดทิศทางและกลยุทธ์เชิงรุก เพื่อรักษาความได้เปรียบเชิงยุทธศาสตร์

เมื่อนำเอาข้อมูลการวิเคราะห์ปัจจัยภายในและปัจจัยภายนอกที่ได้ถ่วงน้ำหนักคะแนนแล้วมาระบุตำแหน่งในกราฟเรดาร์ ที่สร้างระหว่างปัจจัยภายในและปัจจัยภายนอก สามารถระบุตำแหน่งทางยุทธศาสตร์ คัดเลือกเฉพาะประเด็นที่มีลำดับความสำคัญสูง จึงปรากฏประเด็น SWOT Analysis จำนวน 20 ประเด็น ดังนี้

1. จุดแข็ง (Strengths : S) 5 อันดับแรก

S1 : มีการกำหนดภารกิจ ให้เป็นหน่วยงานหลักด้านยุทธศาสตร์การจัดทำแผน ภาวะความปลอดภัย และงานจิตอาสาพระราชทานในภาพรวมของสำนักงานตำรวจแห่งชาติ

S2 : มีกลยุทธ์สอดคล้องกับยุทธศาสตร์ชาติ ด้านความมั่นคง แผนแม่บทฯ ประเด็นความมั่นคง แผนพัฒนาฯ ฉบับที่ 13 แผนฯ ของสำนักงานตำรวจแห่งชาติ ราย 5 ปี

S7 : กำหนดระเบียบ คู่มือ แนวทางการปฏิบัติ ในการปฏิบัติภารกิจต่าง ๆ ไว้อย่างชัดเจน

S10 : ยึดมั่นในเกียรติและศักดิ์ศรี มีความรับผิดชอบงานในหน้าที่ ทุ่มเท เสียสละ มีจิตสาธารณะ และมีความเป็นตำรวจมืออาชีพ

S5 : มีเครือข่ายความสัมพันธ์เชื่อมโยงกับหน่วยงานภายนอกต่าง ๆ ทั้งหน่วยงานภาครัฐ ภาคเอกชน และภาคประชาชน

2. จุดอ่อน (Weaknesses : W) 5 อันดับแรก

W7 : ผู้บังคับบัญชาหน่วยเหนือมักจะเปลี่ยนแปลง และไม่ปฏิบัติตามวงรอบ ตามแผนการปฏิบัติงานของหน่วยที่วางไว้ ส่งผลกระทบต่อการดำเนินงาน ในภาพรวมของหน่วย

W1 : กำลังพลในสังกัดบางส่วนมีความเข้าใจแผน/กลยุทธ์ ของหน่วยค่อนข้าง น้อย เนื่องจาก ขาดการถ่ายทอด ประชาสัมพันธ์ และตรวจสอบประเมินผล ที่เป็นรูปธรรม

W4 : กำลังพลขอยกย้ายบ่อย กำลังพลที่มีความเชี่ยวชาญในสายงานลดน้อยลง

W5 : กำลังพลใหม่ขาดประสบการณ์ ต้องใช้เวลาในการสั่งสมทักษะความ ชำนาญในสายงาน

W3 : เทคโนโลยีในการจัดการระบบข้อมูลสารสนเทศของหน่วยยังม ีความซ้ำซ้อน และไม่เสถียร

3. โอกาส (Opportunities : O) 5 อันดับแรก

O6 : สภาพเศรษฐกิจที่ผันผวนไม่แน่นอน ทุกภาคส่วนจึงให้ความสำคัญ ในการพัฒนาตามหลักปรัชญาเศรษฐกิจพอเพียง

O1 : ประชาชนส่วนใหญ่ของประเทศ มีความจงรักภักดีต่อสถาบัน พระมหากษัตริย์

O8 : โครงการจิตอาสา “เราทำ ความดี ด้วยหัวใจ” ยังคงเป็นกิจกรรมที่ส่งเสริม ให้สังคมไทย มีความเสียสละ สมัคสมานสามัคคี สร้างสรรค์ความดี เพื่อประโยชน์แก่สังคมและ ประเทศชาติอย่างต่อเนื่อง

O5 : กฎหมายปกป้องประมุขของประเทศ ตามหลักสากลและได้รับการยอมรับทั่วโลก

O3 : ผู้บังคับบัญชาหน่วยเหนือ ให้การยอมรับในมาตรฐานการปฏิบัติงานของหน่วย

4. อุปสรรค (Threats : T) 5 อันดับแรก

T1 : ประชาชนบางกลุ่มและองค์กรบางหน่วยงาน ไม่ให้ความร่วมมือกับเจ้าหน้าที่ตำรวจในการปฏิบัติงานเท่าที่ควร

T6 : การใช้อินเทอร์เน็ตเทคโนโลยีสารสนเทศที่ไม่เหมาะสมของกลุ่มผู้ไม่หวังดีที่ติดต่อ ตัดแปลง บิดเบือน ปลอม ใช้ เผยแพร่ข้อมูลเป็นเท็จ ยังคงส่งผลกระทบต่อโดยตรงต่อสถาบันพระมหากษัตริย์ ทำให้เสียชื่อเสียง ถูกคุกคาม ดูหมิ่น เกลียดชัง และได้รับความอับอาย

T5 : เยาวชนรุ่นใหม่บางกลุ่มยังคงพยายามปลุกกระแสสังคมวิพากษ์วิจารณ์รัฐบาลและสถาบันพระมหากษัตริย์

T2 : ตำรวจมักจะถูกนำไปเชื่อมโยงกับการเมือง

T3 : การทุจริต การละเว้น การบังคับใช้กฎหมายอย่างไม่เคร่งครัดของตำรวจ ส่งผลต่อความคาดหวัง ความเชื่อมั่น ความไว้วางใจ และภาพลักษณ์ของหน่วยงาน

บทที่ 3

แผนขององค์กร

3.1 แผนปฏิบัติราชการ

“แผนปฏิบัติราชการกองแผนงานกิจการพิเศษ สำนักงานยุทธศาสตร์ตำรวจ สำนักงานตำรวจแห่งชาติ ระยะ 5 ปี (พ.ศ. 2567-2571)”

3.2 เป้าหมายทางยุทธศาสตร์ (ENDs)

วิสัยทัศน์

“เป็นฝ่ายอำนวยการมืออาชีพในด้านยุทธศาสตร์การถวายความปลอดภัยพระมหากษัตริย์และพระบรมวงศานุวงศ์ และการขับเคลื่อนโครงการจิตอาสาพระราชทานตามแนวพระราชดำริ ของสำนักงานตำรวจแห่งชาติ”

พันธกิจ

1. ให้คำปรึกษา ข้อเสนอแนะ ให้กับหน่วยงานในสังกัดสำนักงานตำรวจแห่งชาติ ในการจัดทำแผนการถวายความปลอดภัยพระมหากษัตริย์ และพระบรมวงศานุวงศ์ และการจัดทำโครงการจิตอาสา ตามกิจกรรมจิตอาสาพระราชทานตามแนวพระราชดำริ และงานกิจการพิเศษของสำนักงานตำรวจแห่งชาติ
2. เสนอความเห็นเพื่อประกอบการพิจารณาและจัดทำแผน แผนงานโครงการ และยุทธศาสตร์ และดำเนินการเกี่ยวกับงานด้านจิตอาสาตามกิจกรรมจิตอาสาพระราชทานในภาพรวมของสำนักงานตำรวจแห่งชาติ และงานกิจการพิเศษ
3. ประสานความร่วมมือบูรณาการกับองค์กรอื่นๆ ทั้งภาครัฐ ภาคเอกชน ในการดำเนินงานด้านการถวายความปลอดภัยพระมหากษัตริย์ และพระบรมวงศานุวงศ์ ด้านจิตอาสาตามกิจกรรมจิตอาสาพระราชทาน รวมถึงงานกิจการพิเศษของสำนักงานตำรวจแห่งชาติ ให้เป็นไปด้วยความเรียบร้อย และเกิดประสิทธิภาพ
4. จัดทำแนวทางในการขับเคลื่อน บริหารจัดการ และดำเนินการเกี่ยวกับการฝึกอบรม เพิ่มพูนความรู้ และทักษะของข้าราชการตำรวจในสำนักงานตำรวจแห่งชาติ ผู้ปฏิบัติหน้าที่ถวายความปลอดภัยในพื้นที่
5. ดำเนินการเกี่ยวกับการจัดฝึกอบรม เพิ่มพูนความรู้ และทักษะในการปฏิบัติงานด้านจิตอาสาตามกิจกรรมจิตอาสาพระราชทานให้แก่ข้าราชการตำรวจในสำนักงานตำรวจแห่งชาติ
6. พัฒนาองค์กร และบุคลากรในสังกัดให้มีความเป็นมืออาชีพ ด้านยุทธศาสตร์การถวายความปลอดภัย และโครงการจิตอาสาตามกิจกรรมจิตอาสาพระราชทานตามแนวพระราชดำริ ยึดมั่นการบริหารองค์กรภายใต้ในหลักธรรมาภิบาล และมีคุณภาพชีวิตที่ดี

ประเด็นยุทธศาสตร์/เป้าประสงค์และตัวชี้วัดเป้าประสงค์

ประเด็นยุทธศาสตร์ที่ 1 เสริมสร้างประสิทธิภาพด้านการถวายความปลอดภัย พระมหากษัตริย์ และบรมวงศานุวงศ์	
เป้าประสงค์	ตัวชี้วัด
<p>1.1 การถวายความปลอดภัยมีประสิทธิภาพสูงสุดเป็นไปอย่างสมพระเกียรติ ต้องตามพระราชประสงค์</p> <p>1.2 การประสานสอดคล้องและบูรณาการความร่วมมือในภารกิจการถวายความปลอดภัยเป็นไปตามมาตรฐานคู่มือการปฏิบัติ และได้รับการยอมรับจากหน่วยงานทุกภาคส่วนที่เกี่ยวข้อง</p> <p>1.3 ข้าราชการตำรวจผู้ปฏิบัติภารกิจถวายความปลอดภัยมีขีดสมรรถนะสูง และมียุทธโศภกรณ์ ยานพาหนะ ระบบสื่อสาร เทคโนโลยีที่ทันสมัย ที่เท่าทันสถานการณ์ สามารถตอบสนองภัยคุกคามได้ทุกรูปแบบ</p>	<p>1) การถวายความปลอดภัยของสำนักงานตำรวจแห่งชาติเป็นไปอย่างมีประสิทธิภาพสมพระเกียรติ ต้องตามพระราชประสงค์ ร้อยละ 100</p> <p>2) ร้อยละความพึงพอใจของทุกภาคส่วนในการเข้าร่วมประชุม/สัมมนาการถวายความปลอดภัยของสำนักงานตำรวจแห่งชาติ</p> <p>3) จำนวนผู้ปฏิบัติหน้าที่ถวายความปลอดภัยที่ผ่านการฝึกอบรมหลักสูตรฯ ไม่น้อยกว่า 4,000 คน ต่อปีงบประมาณ และร้อยละความสำเร็จในการจัดหายุทธโศภกรณ์ฯ ให้กับข้าราชการตำรวจที่ผ่านหลักสูตรฯ เป็นไปตามกรอบที่กำหนด</p>
ประเด็นยุทธศาสตร์ที่ 2 ส่งเสริมขับเคลื่อนโครงการจิตอาสาพระราชทาน ตามแนวทางพระราชดำริอย่างยั่งยืน	
เป้าประสงค์	ตัวชี้วัด
<p>2.1 ประชาชนมีจิตสำนึกจงรักภักดี พร้อมสนับสนุนธำรงไว้ซึ่งสถาบันพระมหากษัตริย์</p> <p>2.2 ประชาชนสนับสนุนและเสริมสร้างการดำเนินงานโครงการจิตอาสาพระราชทานตามแนวทางพระราชดำริตอบสนองประชาชนทันต่อสถานการณ์ โดยยึดประโยชน์ของประชาชนเป็นศูนย์กลางในการปฏิบัติงาน</p> <p>2.3 ประชาชนมีจิตสำนึกทางด้านจิตอาสา และมีความพึงพอใจ เชื่อมั่นต่อการปฏิบัติงานของตำรวจ</p>	<p>1) การสร้างจิตสำนึกของประชาชนเพื่อสร้างความจงรักภักดีต่อสถาบันพระมหากษัตริย์เป็นไปตามกรอบที่กำหนด ร้อยละ 100</p> <p>2) จำนวนของประชาชนจิตอาสา ข้าราชการตำรวจ และจิตอาสา 904 ที่ร่วมกิจกรรมจิตอาสาในแต่ละประเภท</p> <p>3) การเผยแพร่และน้อมนำโครงการจิตอาสาพระราชทานตามแนวทางพระราชดำริไปขยายผลครอบคลุมพื้นที่เป้าหมายและกลุ่มเป้าหมายเป็นไปตามกรอบที่กำหนด</p>

ประเด็นยุทธศาสตร์ที่ 3 การพัฒนาศักยภาพองค์กรที่มีขีดสมรรถนะสูง ทันสมัย และมีธรรมาภิบาล	
เป้าประสงค์	ตัวชี้วัด
3.1 ข้าราชการตำรวจในทุกระดับในสังกัด มีขีดสมรรถนะสูง มีความเป็นมืออาชีพ และมีคุณภาพชีวิตที่ดี	1) ผ่านเกณฑ์การประเมินมาตรฐานการปฏิบัติงาน
3.2 มีระบบบริหารจัดการภายในองค์กรที่มีคุณภาพ มาตรฐานตามหลักธรรมาภิบาล	2) ระดับความผูกพันข้าราชการตำรวจต่อหน่วยงาน
	3) คะแนน ITA ของหน่วย

3.3 แผนที่ยุทธศาสตร์ (Strategic Maps)

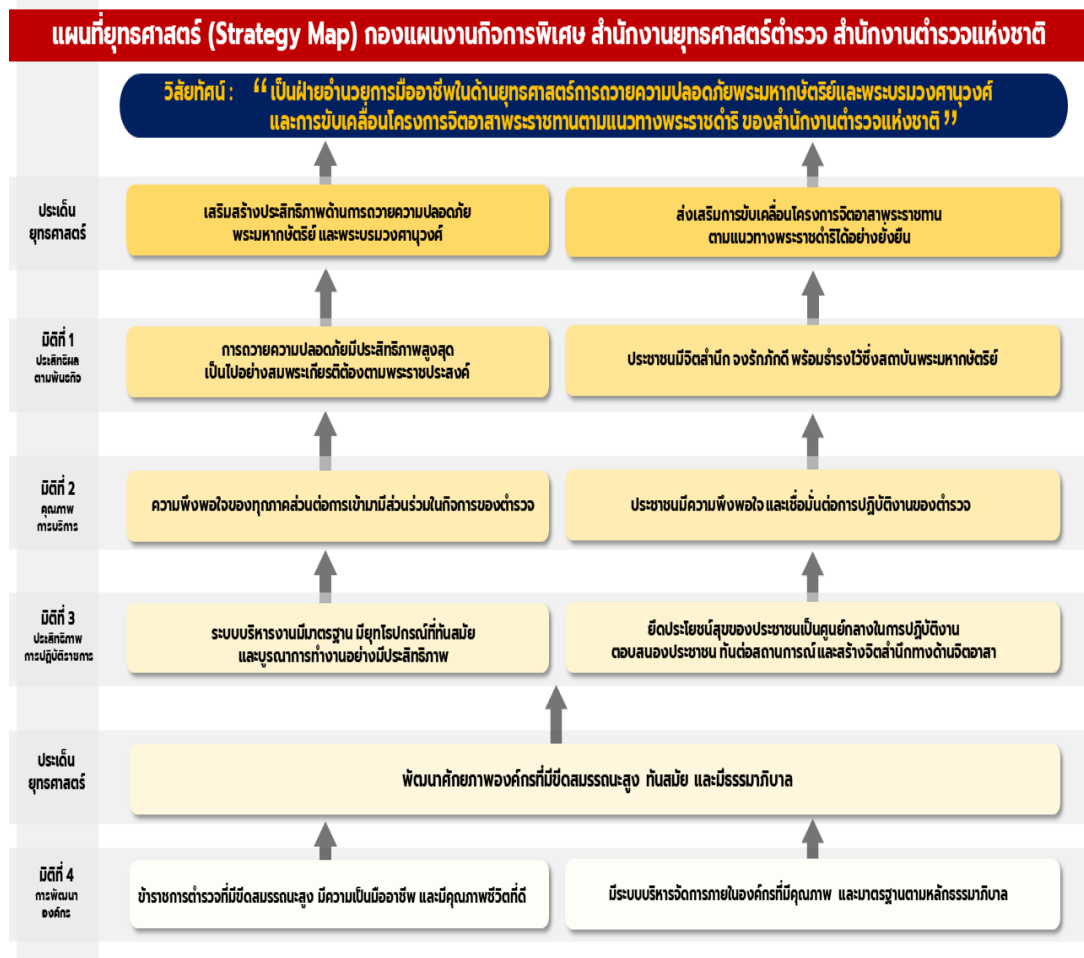

แผนภาพที่ 3-1 แสดงแผนที่ยุทธศาสตร์ของแผนปฏิบัติราชการกองแผนงานกิจการพิเศษ สำนักงานยุทธศาสตร์ตำรวจ สำนักงานตำรวจแห่งชาติ ระยะ 5 ปี (พ.ศ. 2567-2571)

3.4 แนวทางในการดำเนินการ (WAYS)

การกำหนดกลยุทธ์ในการดำเนินการ (WAYS) ได้จากการวิเคราะห์และประเมินสถานะแวดล้อมภายในและภายนอก ปัจจัยภายในและปัจจัยภายนอกที่มีความสำคัญ 5 อันดับแรก ด้วยเครื่องมือ TOWS Matrix เพื่อมาวิเคราะห์ทางเลือกกลยุทธ์ที่เป็นไปได้ และจากการวิเคราะห์ตำแหน่งทางยุทธศาสตร์ของกองแผนงานกิจการพิเศษ มีตำแหน่งทางยุทธศาสตร์ที่สามารถใช้โอกาสมาแก้ไขจุดอ่อนขององค์กร ทั้งยังมีจุดแข็งที่สอดคล้องกับโอกาส ทำให้สามารถกำหนดกลยุทธ์ในการดำเนินงาน ทั้งกลยุทธ์เชิงรุก และกลยุทธ์เชิงแก้ไขเพื่อพัฒนาองค์กร

ตารางที่ 3-1 การวิเคราะห์ TOWS Matrix

<p style="text-align: center;">ปัจจัยภายใน</p> <p style="text-align: center;">ปัจจัยภายนอก</p>	<p style="text-align: center;">จุดแข็ง (Strengths)</p> <p>S1 : มีการกำหนดภารกิจ ให้เป็นหน่วยงานหลักด้านยุทธศาสตร์ การจัดทำแผนกลยุทธ์ความปลอดภัย และงานจิตอาสาพระราชทาน ในภาพรวมของสำนักงานตำรวจแห่งชาติ</p> <p>S2 : มีกลยุทธ์สอดคล้องกับยุทธศาสตร์ชาติด้านความมั่นคง แผนแม่บทฯ ประเด็นความมั่นคง แผนพัฒนาฯ ฉบับที่ 13 แผนฯ สำนักงานตำรวจแห่งชาติ 5 ปี</p> <p>S7 : กำหนดระเบียบคู่มือแนวทางการปฏิบัติในการปฏิบัติการกิจ ต่าง ๆ ไร่อย่างชัดเจน</p> <p>S10 : ยึดมั่นในเกียรติและศักดิ์ศรี มีความรับผิดชอบงานในหน้าที่ ทุ่มเท เสียสละ มีจิตสาธารณะ และมีความเป็นตำรวจมืออาชีพ</p> <p>S5 : มีเครือข่ายความสัมพันธ์เชื่อมโยงกับหน่วยงานภายนอก ต่าง ๆ ทั้งหน่วยงานภาครัฐ ภาคเอกชน และภาคประชาชน</p>	<p style="text-align: center;">จุดอ่อน (Weaknesses)</p> <p>WZ : ผู้บังคับบัญชาหน่วยเหนือมีจะเปลี่ยนแปลง และไม่ปฏิบัติตามวงรอนตามแผนการปฏิบัติงานของหน่วยที่วางไว้ ส่งผลกระทบต่อการดำเนินงานในภาพรวมของหน่วย</p> <p>W1 : กำลังพลในสังกัดบางส่วนมีความเข้าใจแผน/กลยุทธ์ของหน่วยค่อนข้างน้อย เนื่องจากขาดการถ่ายทอดประชาสัมพันธ์ และตรวจสอบประเมินผลที่เป็นรูปธรรม</p> <p>W4 : กำลังพลขอโยกย้ายบ่อย กำลังพลที่มีความเชี่ยวชาญในสายงานลดน้อยลง</p> <p>W5 : กำลังพลใหม่ขาดประสบการณ์ ต้องใช้เวลาสั่งสมทักษะความชำนาญในสายงาน</p> <p>W3 : เทคโนโลยีในการจัดการระบบข้อมูลสารสนเทศยังมีความซับซ้อน และไม่เสถียร</p>
	<p style="text-align: center;">โอกาส (Opportunities)</p> <p>O6 : สภาพเศรษฐกิจที่ฟื้นตัวไม่แน่นอน ทุกภาคส่วนจึงให้ความสำคัญในการพัฒนาตามหลักปรัชญาเศรษฐกิจพอเพียง</p> <p>O1 : ประชาชนส่วนใหญ่ของประเทศมีความจงรักภักดีต่อสถาบันพระมหากษัตริย์</p> <p>O8 : โครงการจิตอาสา “เราทำความด้วยหัวใจ” ยังคงเป็นกิจกรรมที่ส่งเสริมให้สังคมไทย มีความเสียสละ สมควรสมานสามัคคี สร้างสรรค์ความดี เพื่อประโยชน์แก่สังคมและประเทศชาติอย่างต่อเนื่อง</p> <p>O5 : กฎหมายปกป้องประมุขของประเทศตามหลักสากลและได้รับการยอมรับทั่วโลก</p> <p>O3 : ผู้บังคับบัญชาหน่วยเหนือให้การยอมรับในมาตรฐานการปฏิบัติงานของหน่วย</p>	<p style="text-align: center;">กลยุทธ์เชิงรุก (SO)</p> <p>S1+O6 เผยแพร่รณรงค์ศาสตร์พระราชา และ หลักปรัชญาของเศรษฐกิจพอเพียง เป็นแนวทางปฏิบัติ รวมถึงขยายผลโครงการจิตอาสาพระราชทาน ให้แพร่หลายและเกิดประโยชน์ในวงกว้าง</p> <p>S1+O3 เสริมสร้างประสิทธิภาพการถวายความปลอดภัย และการดำเนินงานกิจกรรมจิตอาสาพระราชทาน เช่น พัฒนามาตรฐานการฝึกอบรม จัดทำอุปกรณ์ที่จำเป็นเสริมการปฏิบัติงาน</p> <p>S2+O1 ยกย่องมาตรฐานการถวายความปลอดภัยและงานจิตอาสาพระราชทาน ให้มีความสัมพันธ์เชื่อมโยงสอดคล้องกับแผนชาติระดับต่างๆ</p> <p>S7+O5 จัดทำชุดข้อมูลหรือองค์ความรู้สำหรับเป็นคู่มือในการเผยแพร่ความรู้ความเข้าใจที่ถูกต้องเกี่ยวกับกฎหมายที่เกี่ยวข้องกับสถาบันพระมหากษัตริย์</p>
<p style="text-align: center;">ภาวะคุกคาม (Threats)</p> <p>T1 ประชาชนบางกลุ่มและองค์กรบางหน่วยงานไม่ให้ความร่วมมือกับตำรวจในการปฏิบัติงานทั่วๆไป</p> <p>T6 : การใช้อินเทอร์เน็ตเทคโนโลยีสารสนเทศที่ไม่เหมาะสมของกลุ่มผู้ไม่หวังดีที่ติดต่อ คัดแปลง บิดเบือน ปลอม ไร่ เผยแพร่ข้อมูลเป็นเท็จ ส่งผลกระทบต่อโดยตรงต่อสถาบันพระมหากษัตริย์ ทำให้เสียชื่อเสียง ถูกคุกคาม ดูหมิ่น เกลียดชัง และได้รับความอับอาย</p> <p>T5 :เยาวชนรุ่นใหม่บางกลุ่มพยายามปลุกกระแสสังคมวิพากษ์วิจารณ์รัฐบาลและสถาบันพระมหากษัตริย์</p> <p>T2 : ตำรวจมักจะถูกนำไปเชื่อมโยงกับการเมือง</p> <p>T3 : การทุจริต การละเว้น การบังคับใช้กฎหมายอย่างไม่เคร่งครัดของตำรวจส่งผลต่อความภาคหวั่น ความเชื่อมั่น ความไว้วางใจ และภาพลักษณ์ของหน่วยงาน</p>	<p style="text-align: center;">กลยุทธ์เชิงป้องกัน (ST)</p> <p>S2+T1 เผยแพร่ความรู้เรื่องบทบาทและความสำคัญของสถาบันพระมหากษัตริย์ ต่อความมั่นคงประเทศ และแนวทางในการถวายความปลอดภัยของสำนักงานตำรวจแห่งชาติภายใต้กฎหมาย และจารีตประเพณี</p> <p>S5+T1 สร้างเครือข่ายบูรณาการความร่วมมือระหว่างภาครัฐ เอกชน และประชาชน และองค์กรทางสังคม</p> <p>S1+T6 จัดทำแผนงานในการติดตามเฝ้าระวัง การเคลื่อนไหวของกลุ่มผู้ไม่หวังดีที่ส่งผลกระทบต่อความยั่งยืนของสถาบันพระมหากษัตริย์</p> <p>S2+T6 ทบทวนและปรับปรุงประสิทธิภาพมาตรการป้องกันปรามและมาตรการทางกฎหมายให้เท่าทันสถานการณ์ และภัยคุกคามทุกรูปแบบ</p>	<p style="text-align: center;">กลยุทธ์เชิงรับ (WT)</p> <p>W1+T3 จัดทำแผนเพิ่มประสิทธิภาพกำลังพลให้มีขีดสมรรถนะตามตำแหน่งที่กำหนดควบคู่กับการปรับทัศนคติของข้าราชการตำรวจรุ่นใหม่ที่ยังเบรจหรือโยกย้ายมา ด้วยการปลูกฝังค่านิยม ยึดมั่นในอุดมคติตำรวจ คุณธรรม จริยธรรม และจรรยาบรรณตำรวจ เพื่อส่งเสริมการขับเคลื่อนยุทธศาสตร์ของหน่วย</p>

ตารางที่ 3-2 แสดงประเด็นยุทธศาสตร์ เป้าประสงค์ ตัวชี้วัด และกลยุทธ์

ประเด็นยุทธศาสตร์ที่ 1 เสริมสร้างประสิทธิภาพด้านการถวายความปลอดภัย พระมหากษัตริย์ และบรมวงศานุวงศ์		
เป้าประสงค์	ตัวชี้วัด	กลยุทธ์
1. การถวายความปลอดภัย มีประสิทธิภาพสูงสุดเป็นไปอย่างสมพระเกียรติ ต้องตามพระราชประสงค์	1) การถวายความปลอดภัยของสำนักงานตำรวจแห่งชาติเป็นไปอย่างมีประสิทธิภาพสมพระเกียรติ ต้องตามพระราชประสงค์ ร้อยละ 100	1) เสริมสร้างศักยภาพข้าราชการตำรวจผู้ปฏิบัติหน้าที่ถวายความปลอดภัยในพื้นที่ (Local CAT) และข้าราชการตำรวจที่ได้รับมอบหมาย ภารกิจถวายความปลอดภัย
1.2 การประสานสอดคล้องและบูรณาการความร่วมมือในภารกิจการถวายความปลอดภัยเป็นไปตามมาตรฐานคู่มือการปฏิบัติ และได้รับการยอมรับจากหน่วยงานทุกภาคส่วนที่เกี่ยวข้อง	2) ร้อยละความพึงพอใจของทุกภาคส่วนในการเข้าร่วมประชุม/สัมมนา การถวายความปลอดภัยของสำนักงานตำรวจแห่งชาติ	2) สร้างเสริมความเข้าใจบูรณาการความร่วมมือในภารกิจการถวายความปลอดภัย
1.3 ข้าราชการตำรวจผู้ปฏิบัติภารกิจถวายความปลอดภัยมีขีดสมรรถนะสูง และมียุทธโศปกรณ์ ยานพาหนะ ระบบสื่อสาร เทคโนโลยีที่ทันสมัย ที่เท่าทันสถานการณ์ สามารถตอบสนองภัยคุกคามได้ทุกรูปแบบ	3) จำนวนผู้ปฏิบัติหน้าที่ถวายความปลอดภัยที่ผ่านการฝึกอบรมหลักสูตรฯ ไม่น้อยกว่า 4,000 คน ต่อปีงบประมาณ และร้อยละความสำเร็จในการจัดหายุทธโศปกรณ์ฯ ให้กับข้าราชการตำรวจที่ผ่านหลักสูตรฯ เป็นไปตามกรอบที่กำหนด	3) เสริมอุปกรณ์ เครื่องมือ เครื่องใช้พิเศษที่ทันสมัย เพิ่มประสิทธิภาพในการถวายความปลอดภัย ให้เท่าทันสถานการณ์ และภัยคุกคามทุกรูปแบบ

ประเด็นยุทธศาสตร์ที่ 2 ส่งเสริมขับเคลื่อนโครงการจิตอาสาพระราชทาน ตามแนวทางพระราชดำริอย่างยั่งยืน		
เป้าประสงค์	ตัวชี้วัด	กลยุทธ์
2.1 ประชาชนมีจิตสำนึก จงรักภักดี พร้อมสนับสนุน ชำระไว้ซึ่งสถาบัน พระมหากษัตริย์	1) การสร้างจิตสำนึกของ ประชาชนเพื่อสร้างความ จงรักภักดีต่อสถาบัน พระมหากษัตริย์เป็นไป ตามกรอบที่กำหนด ร้อย ละ 100	1) เสริมสร้างปลูกฝังจิตสำนึกจิต อาสา และเผยแพร่ความรู้ตาม โครงการจิตอาสาพระราชทานตาม แนวทางพระราชดำริ
2.2 ประชาชนสนับสนุนและ เสริมสร้างการดำเนินงาน โครงการจิตอาสาพระราชทาน ตามแนวทางพระราชดำริ ตอบสนองประชาชน ทันต่อสถานการณ์ โดยยึดประโยชน์ของ ประชาชนเป็นศูนย์กลาง ในการปฏิบัติงาน	2) จำนวนของประชาชน จิตอาสา ข้าราชการตำรวจ และจิตอาสา 904 ที่ร่วมกิจกรรมจิตอาสา พัฒนา จิตอาสาภัยพิบัติ และ จิตอาสาเฉพาะกิจ	2) เสริมสร้างประสิทธิภาพ ส่งเสริมเทคโนโลยีที่ทันสมัย มาใช้ในการปฏิบัติงานในกิจกรรม จิตอาสาพัฒนา จิตอาสาภัยพิบัติ และจิตอาสาเฉพาะกิจ
2.3 ประชาชนมีจิตสำนึก ทางด้านจิตอาสา และมีความ พึงพอใจ เชื่อมั่นต่อการ ปฏิบัติงานของตำรวจ	3) การเผยแพร่และน้อม นำโครงการจิตอาสา พระราชทานตามแนวทาง พระราชดำริไปขยายผล ครอบคลุมพื้นที่เป้าหมาย และกลุ่มเป้าหมายเป็นไป ตามกรอบที่กำหนด	3) เสริมสร้างความรู้ความเข้าใจ น้อมนำโครงการจิตอาสา พระราชทานตามแนวทาง พระราชดำริไปสู่การปฏิบัติให้ เกิดผลเป็นรูปธรรม

ประเด็นยุทธศาสตร์ที่ 2	ส่งเสริมขับเคลื่อนโครงการจิตอาสาพระราชทานตามแนวทางพระราชดำริอย่างยั่งยืน							
เป้าประสงค์ที่ 2.1	ประชาชนมีจิตสำนึกจงรักภักดี พร้อมสนับสนุนธำรงไว้ซึ่งสถาบันพระมหากษัตริย์							
กลยุทธ์ที่ 2.1.1	เสริมสร้างปลูกฝังจิตสำนึกจิตอาสา และเผยแพร่ความรู้ตามโครงการจิตอาสาพระราชทานตามแนวทางพระราชดำริ							
แผนงาน/ โครงการ/ กิจกรรม	วัตถุประสงค์	ตัวชี้วัด	เป้าหมาย					ผู้รับผิดชอบ
			67	68	69	70	71	
1. โครงการจิตอาสาพระราชทาน	เพื่อปลูกฝังจิตสำนึกต่อสถาบันกษัตริย์และจิตอาสาให้กับข้าราชการตำรวจและประชาชนในพื้นที่ปฏิบัติงานในความรับผิดชอบ	ปลูกฝังจิตสำนึกความจงรักภักดี ต่อสถาบันกษัตริย์ตามแนวทางโครงการจิตอาสาพระราชทานให้ข้าราชการตำรวจและประชาชนได้ไม่น้อยกว่า 12,000 คน	ไม่น้อยกว่า 12,000 นาย	ไม่น้อยกว่า 12,000 นาย	ไม่น้อยกว่า 12,000 นาย	ไม่น้อยกว่า 12,000 นาย	ไม่น้อยกว่า 12,000 นาย	จพ.ผก./ จภ. ผก.
2. โครงการสัมมนาขับเคลื่อนการดำเนินงานด้านจิตอาสา	เพื่อแลกเปลี่ยนประสบการณ์ ปัญหาอุปสรรคในการดำเนินงานด้านจิตอาสาพระราชทาน ตลอดจนเพื่อสร้างความสัมพันธ์อันดีและประสานความร่วมมือระหว่างหน่วยงานที่ปฏิบัติการดำเนินงานด้านจิตอาสาพระราชทานและงานกิจการพิเศษ	ผู้เข้าร่วมสัมมนาได้รับความรู้เพิ่มขึ้น อย่างน้อยร้อยละ 90	ผ่านร้อยละ 90	ผ่านร้อยละ 90	ผ่านร้อยละ 95	ผ่านร้อยละ 95	ผ่านร้อยละ 95	จพ.ผก./ จภ. ผก.
เป้าประสงค์ที่ 2.2	ประชาชนสนับสนุนและเสริมสร้างการดำเนินงานโครงการจิตอาสาพระราชทานตามแนวทางพระราชดำริตอบสนองประชาชนทันต่อสถานการณ์ โดยยึดประโยชน์ของประชาชนเป็นศูนย์กลางในการปฏิบัติงาน							
กลยุทธ์ที่ 2.2.1	เสริมสร้างประสิทธิภาพส่งเสริมเทคโนโลยีที่ทันสมัยมาใช้ในการปฏิบัติงานในกิจกรรมจิตอาสาพัฒนา จิตอาสาภัยพิบัติ และจิตอาสาเฉพาะกิจ							
แผนงาน/ โครงการ/ กิจกรรม	วัตถุประสงค์	ตัวชี้วัด	เป้าหมาย					ผู้รับผิดชอบ
			67	68	69	70	71	
1. โครงการพัฒนาระบบจัดการข้อมูลสารสนเทศเพื่อเพิ่มประสิทธิภาพการปฏิบัติในกิจกรรมจิตอาสาพระราชทาน	มีระบบสารสนเทศกลางที่ทันสมัย และมีมาตรฐาน เพื่อให้กิจกรรมจิตอาสาพัฒนา จิตอาสาภัยพิบัติและจิตอาสาเฉพาะกิจตอบสนองเป้าหมายทันเหตุการณ์รวดเร็วยิ่งขึ้น	ร้อยละของความสำเร็จในการลงนามผูกพันสัญญาตามโครงการจัดหาชุดอุปกรณ์ไม่น้อยกว่าร้อยละ 95	95	95	100	100	100	จพ.ผก./ จภ. ผก.

เป้าประสงค์ที่ 3.2	มีระบบบริหารจัดการภายในองค์กรที่มีคุณภาพ มาตรฐานตามหลักธรรมาภิบาล							
กลยุทธ์ที่ 3.2.1	ประเมินคุณธรรมและความโปร่งใสในการดำเนินงานของหน่วยตามแนวทางที่จเรตำรวจแห่งชาติกำหนด							
แผนงาน/โครงการ/กิจกรรม	วัตถุประสงค์	ตัวชี้วัด	เป้าหมาย					ผู้รับผิดชอบ
			67	68	69	70	71	
1. โครงการประเมิน ITA	การประเมิน ITA ของหน่วยเป็นไปตามแนวทางที่ จต. กำหนด	ผลการประเมินคะแนน ITA ผ่านเกณฑ์ตาม จต. กำหนด	ผ่านเกณฑ์	ผ่านเกณฑ์	ผ่านเกณฑ์	ผ่านเกณฑ์	ผ่านเกณฑ์	ทุกหน่วย

3.6 กรอบความเชื่อมโยงของแผน

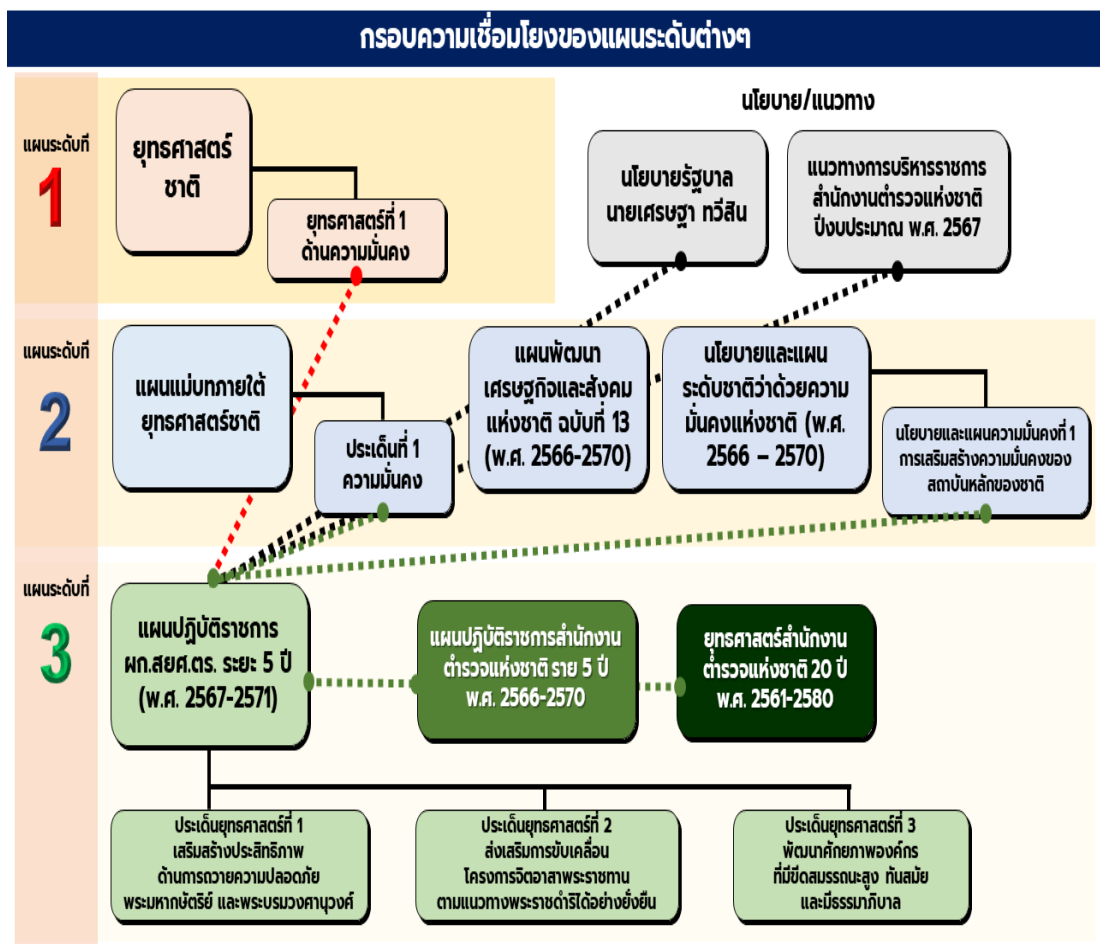

แผนภาพที่ 3-2 แสดงกรอบความเชื่อมโยงของแผนปฏิบัติการราชการของกองแผนงานกิจการพิเศษ สำนักงานยุทธศาสตร์ตำรวจ สำนักงานตำรวจแห่งชาติ ระยะ 5 ปี (พ.ศ. 2567 – 2571)

บทที่ 4

ข้อเสนอแนะทางยุทธศาสตร์

4.1 ข้อเสนอแนะในการขับเคลื่อน

จากการศึกษาสภาพแวดล้อมทางยุทธศาสตร์ และการวิเคราะห์ SWOT Analysis เพื่อนำไปสู่การกำหนดประเด็นยุทธศาสตร์ด้วย TOWS Matrix พบว่าแผนปฏิบัติการของกองแผนงานกิจการพิเศษ สำนักงานยุทธศาสตร์ตำรวจ สำนักงานตำรวจแห่งชาติ ระยะ 5 ปี (พ.ศ. 2567 – 2571) มี 3 ประเด็นยุทธศาสตร์ ได้แก่

ประเด็นยุทธศาสตร์ที่ 1 เสริมสร้างประสิทธิภาพด้านการถวายความปลอดภัยพระมหากษัตริย์ และบรมวงศานุวงศ์

ประเด็นยุทธศาสตร์ที่ 2 ส่งเสริมขับเคลื่อนโครงการจิตอาสาพระราชทานตามแนวพระราชดำริอย่างยั่งยืน

ประเด็นยุทธศาสตร์ที่ 3 การพัฒนาศักยภาพองค์กรที่มีขีดสมรรถนะสูง ทันสมัย และมีธรรมาภิบาล

ผู้ศึกษามีข้อเสนอแนะทางยุทธศาสตร์ เพื่อให้บรรลุเป้าหมายอย่างมีประสิทธิภาพ ดังนี้

4.1.1 กองแผนงานกิจการพิเศษฯ ซึ่งมีหน้าที่ในการขับเคลื่อนการถวายความปลอดภัยในภาพรวมของสำนักงานตำรวจแห่งชาติ ควรใช้กลยุทธ์เชิงรุก โดยความสามารถหลักของหน่วยที่มีความเชี่ยวชาญด้านยุทธศาสตร์ในการจัดทำแผนการถวายความปลอดภัยพระมหากษัตริย์ และพระบรมวงศานุวงศ์ และกำลังข้าราชการตำรวจผู้ปฏิบัติหน้าที่ถวายความปลอดภัยในพื้นที่ (Local CAT) ซึ่งเป็นกำลังพลที่มีคุณภาพ มีมาตรฐานในการปฏิบัติภารกิจสูง โดยใช้กลยุทธ์เสริมสร้างความเข้มแข็งของสถาบันพระมหากษัตริย์ เสริมสร้างประสิทธิภาพในการดำเนินงานของหน่วยงานที่เกี่ยวข้องกับภารกิจการถวายความปลอดภัยพระมหากษัตริย์และพระบรมวงศานุวงศ์ ใช้โอกาสที่ประชาชนส่วนใหญ่ของชาติมีความจงรักภักดีกับสถาบันพระมหากษัตริย์ ส่งเสริมให้ทุกภาคส่วนในสังคม ตระหนักรู้และเข้าใจถึงบทบาทและคุณค่าของสถาบันพระมหากษัตริย์ในฐานะศูนย์รวมจิตใจของชาติ รวมถึงสร้างความเข้าใจถึงหลักการเหตุผล และความจำเป็นในการพิทักษ์รักษาสถาบันพระมหากษัตริย์ขยายวงกว้าง เพื่อให้ทุกภาคส่วนได้มีจิตสำนึกในการมีส่วนร่วมในการธำรงรักษาไว้ซึ่งความเข้มแข็งของสถาบันพระมหากษัตริย์บรรลุเป้าหมายตามที่วางไว้

4.1.2 กองแผนงานกิจการพิเศษฯ ควรใช้กลยุทธ์การขับเคลื่อนและขยายผลโครงการพระราชดำริ ซึ่งมีข้าราชการตำรวจที่มีจิตสาธารณะและการบริการประชาชนที่มีคุณภาพ คือ ข้าราชการตำรวจที่ผ่านการฝึกหลักสูตรจิตอาสา 904 ที่มีเครือข่ายกระจายตัวอยู่ทั่วทุกภูมิภาค ขับเคลื่อนส่งเสริมสนับสนุนการน้อมนำโครงการอันเนื่องมาจากพระราชดำริ การเรียนรู้หลักการทรงงาน และโครงการจิตอาสาพระราชทานตามแนวพระราชดำริให้สามารถนำไปประยุกต์ใช้ได้

ทั้งในระดับบุคคลและครอบครัว รวมทั้งขยายผลออกไปถึงระดับชุมชน และประเทศ คว่าโอกาสที่ภาวะเศรษฐกิจช่วงนี้มีความเปลี่ยนแปลงผันผวน ไม่แน่นอน เพื่อสร้างประโยชน์ให้กับพี่น้องประชาชนดำรงชีวิตทำมาหากินได้อย่างมั่นคงและยั่งยืนตามหลักแนวคิดเศรษฐกิจพอเพียง ตลอดจนสนับสนุนให้ความช่วยเหลือ และให้คำปรึกษาแก่หน่วยงานภาครัฐ องค์กรเอกชนภาคประชาสังคม และภาคธุรกิจ ในการแก้ไขปัญหาและพัฒนาการดำเนินงานที่เกี่ยวข้องกับการประยุกต์ใช้ และขยายผลการดำเนินงานตามแนวพระราชดำริ อีกทั้งได้รับแรงหนุนจากรัฐบาลมีนโยบายหลักด้านเศรษฐกิจที่ให้ความสำคัญ ในด้านความยั่งยืนทางเศรษฐกิจจากแนวคิดเศรษฐกิจพอเพียงโครงการ/กิจกรรมต่างย่อมมีความสอดคล้องกับนโยบายการดำเนินการทุกภาคส่วนเข้าด้วยกัน

4.13 กองแผนงานกิจการพิเศษฯ ควรใช้กลยุทธ์พัฒนาองค์กรและบริหารทรัพยากรบุคคลแบบมืออาชีพ โดยพัฒนาข้าราชการตำรวจในหน่วยงานให้มีความเป็นฝ่ายอำนวยการมืออาชีพ รวมทั้งการบริหารทรัพยากรบุคคลดูแลสวัสดิการและสิทธิประโยชน์ต่างๆ ที่จำเป็นให้กับข้าราชการตำรวจและครอบครัวด้วยความโปร่งใส เป็นธรรม เสมอภาค ตามหลักธรรมาภิบาลอย่างแท้จริง เพื่อสร้างความเข้มแข็งให้กับองค์กร

4.2 การขับเคลื่อนแผนปฏิบัติการสู่การปฏิบัติ

กองแผนงานกิจการพิเศษ สำนักงานยุทธศาสตร์ตำรวจ สำนักงานตำรวจแห่งชาติ ได้ถ่ายทอดเป้าประสงค์และตัวชี้วัด เพื่อให้หน่วยในสังกัดนำไปขับเคลื่อนกลยุทธ์ต่างๆ ไปสู่การปฏิบัติ ให้บรรลุผลสำเร็จตามเป้าประสงค์ของหน่วยอย่างเป็นรูปธรรม โดยใช้กระบวนการ ดังนี้

4.2.1 การสื่อสาร สร้างความรู้ความเข้าใจให้ผู้ที่เกี่ยวข้องรับทราบในทุกระดับ เช่น การประชุมชี้แจงนโยบาย การประชุมร่วมกำหนดนโยบาย การรับฟังความคิดเห็นความเชื่อมโยง แผนฯ แต่ละระดับความเป็นไปได้ในการผลักดันและขับเคลื่อน เป็นต้น ตลอดจนปรับสภาพหน่วยในการเรียนรู้ เช่น การจัดทำสื่อเผยแพร่ประเด็นยุทธศาสตร์ กลยุทธ์ฉบับย่อให้กำลังพลในสังกัดสามารถเข้าใจได้ง่าย หรือเผยแพร่ในช่องทางต่าง ๆ ได้แก่ เว็บไซต์ของหน่วย แผ่นพับ บอร์ดประชาสัมพันธ์ เป็นต้น

4.2.2 จัดทำแผนปฏิบัติการของหน่วยรองรับ ให้หน่วยในสังกัดจัดทำแผนปฏิบัติการของหน่วย เป็นกรอบทิศทางหลักในการแปลงแผนไปสู่การปฏิบัติในระดับหน่วย ในสังกัดของกองแผนงานกิจการพิเศษฯ ขับเคลื่อนการดำเนินงานให้เป็นรูปธรรม

4.2.3 บูรณาการขับเคลื่อนหน่วยเจ้าภาพ กองแผนงานกิจการพิเศษฯ ได้มอบหมายหน่วยงานเจ้าภาพขับเคลื่อนแผนปฏิบัติการฯ ออกเป็น 3 ระดับ ได้แก่ เจ้าภาพขับเคลื่อนยุทธศาสตร์ เจ้าภาพขับเคลื่อนประเด็นยุทธศาสตร์ เจ้าภาพขับเคลื่อนแผนงาน/โครงการ/กิจกรรม โดยมีภารกิจหลักในการประสานและบูรณาการการดำเนินงานของเจ้าภาพขับเคลื่อนแต่ละระดับ และขับเคลื่อนการดำเนินงานแบบบูรณาการที่สอดคล้องกัน ตามหลักความสัมพันธ์เชิงเหตุและผล (Causal Relationship : XYZ) ของสำนักงานตำรวจแห่งชาติ

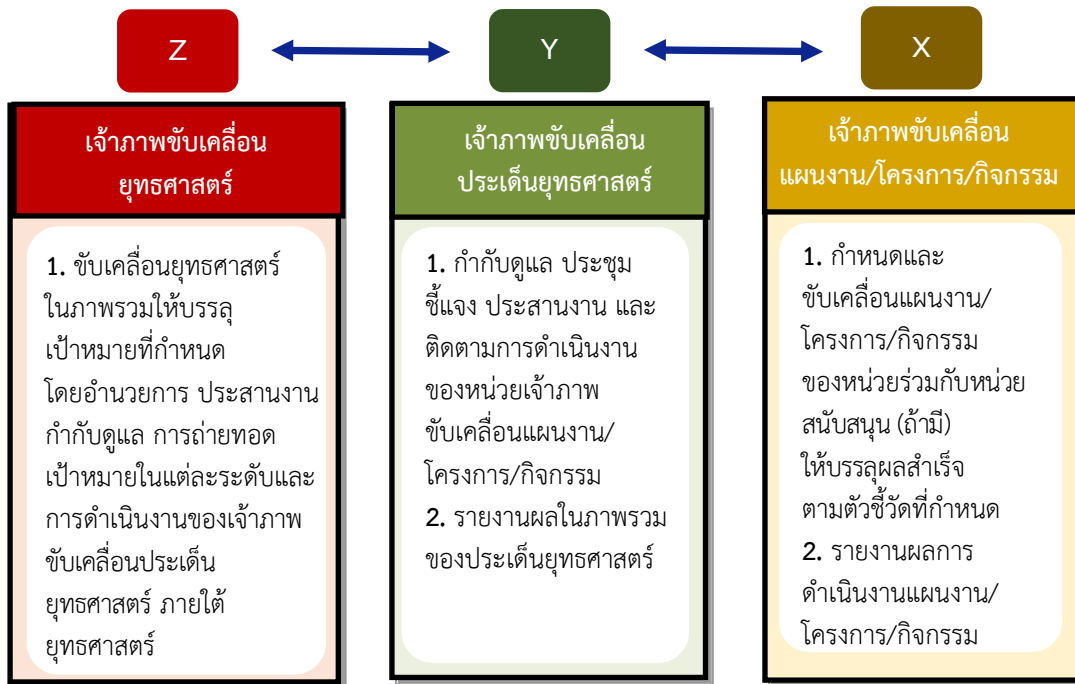

แผนภาพที่ 4-1 แสดงความสัมพันธ์หน่วยงานเจ้าภาพขับเคลื่อนแผนปฏิบัติการ

4.2.4 การติดตามและประเมินผล ผู้บังคับบัญชาในทุกระดับต้องให้ความสำคัญในการติดตามและประเมินผล ซึ่งเป็นการติดตาม กำกับดูแล ตามวงรอบระยะเวลาที่เหมาะสมในแต่ละเรื่อง ต้องกำหนดให้ชัดเจนรูปธรรม เช่น ในรอบปีกำหนดกรอบระยะเวลาการรายงานผล จำนวน 2 ครั้ง คือ รายงานความก้าวหน้ารอบ 6 เดือน และรายงานผลการดำเนินงานตามตัวชี้วัด รอบ 12 เดือน เป็นต้น เพื่อช่วยให้ทราบผลการดำเนินงานตาม แผนงาน/โครงการ/กิจกรรม ตามระยะเวลาที่กำหนดในแผนปฏิบัติการว่าบรรลุผลสำเร็จตามเป้าหมายหรือไม่ อย่างไร รวมถึงการประสานหน่วยงานและส่วนราชการที่เกี่ยวข้องเพื่อร่วมดำเนินการให้บรรลุเป้าหมายในภาพรวมของกองแผนงานกิจการพิเศษฯ

บรรณานุกรม

สำนักงานสภาพัฒนาการเศรษฐกิจและสังคมแห่งชาติ. (2560). ยุทธศาสตร์ชาติ 20 ปี. สืบค้นจาก <http://nscr.nesdc.go.th/ns/>

สำนักงานสภาพัฒนาการเศรษฐกิจและสังคมแห่งชาติ. (2565) แผนพัฒนาเศรษฐกิจและสังคมแห่งชาติ ฉบับที่ 13 (พ.ศ. 2566 - 2570). สืบค้นจาก https://www.nesdc.go.th/ewt_news.php?nid=13651

สำนักงานสภาพัฒนาการเศรษฐกิจและสังคมแห่งชาติ. (2566) แผนแม่บทภายใต้ยุทธศาสตร์ชาติ (พ.ศ. 2566-2580) ฉบับแก้ไขเพิ่มเติม. สืบค้นจาก <http://nscr.nesdc.go.th/master-plans/>

สำนักเลขาธิการคณะรัฐมนตรี. (2566) คำแถลงนโยบายของคณะรัฐมนตรี นายเศรษฐา ทวีสิน นายกรัฐมนตรี. สืบค้นจาก <https://www.soc.go.th/?p=22892>

สำนักงานตำรวจแห่งชาติ. (2566) แผนยุทธศาสตร์สำนักงานตำรวจแห่งชาติ 20 ปี (พ.ศ. 2561-2580). สืบค้นจาก <https://www.royalthaipolice.go.th/downloads/rtpstrategy20years.pdf>

สำนักงานยุทธศาสตร์ตำรวจ (2567) แผนปฏิบัติการราชการสำนักงานตำรวจแห่งชาติ ราย 5 ปี พ.ศ. 2566-2570. สืบค้นจาก <https://rtpstrategy.police.go.th/web2020/แผนปฏิบัติการ-ตร-ราย/>

ภาคผนวก

เครื่องมือที่ใช้ในการศึกษา

แบบสอบถามเพื่อการศึกษา เรื่อง

สภาวะแวดล้อมที่มีผลต่อการปฏิบัติงาน
กองแผนงานกิจการพิเศษ สำนักงานยุทธศาสตร์ตำรวจ สำนักงานตำรวจแห่งชาติ

คำชี้แจง

1. แบบสอบถามฉบับนี้จัดทำขึ้นเพื่อศึกษาความเห็นจากเจ้าหน้าที่ข้าราชการตำรวจในสังกัดกองแผนงานกิจการพิเศษ สำนักงานยุทธศาสตร์ตำรวจ สำนักงานตำรวจแห่งชาติ เกี่ยวกับ จุดแข็ง (Strengths) จุดอ่อน (Weakness) โอกาส (Opportunities) และภาวะคุกคาม (Threats) ที่ส่งผลต่อการปฏิบัติงานของกองแผนงานกิจการพิเศษ สำนักงานยุทธศาสตร์ สำนักงานตำรวจแห่งชาติ โดยแบ่งออกเป็น 2 ส่วน คือ ส่วนที่ 1 แบบสอบถามข้อมูลพื้นฐานของผู้ตอบแบบสำรวจความคิดเห็น และส่วนที่ 2 แบบสอบถามเกี่ยวกับ จุดแข็ง (Strengths) จุดอ่อน (Weakness) โอกาส (Opportunities) และภาวะคุกคาม (Threats)

2. โปรดกรุณาตอบแบบสอบถามทุกข้อ ตามที่ท่านเห็นว่าเหมาะสม คำตอบของท่านจะถูกเก็บไว้เป็นความลับ ผู้ศึกษาผลจากการตอบแบบสำรวจจะไม่มีผลกระทบใดๆ ต่อตัวท่าน โดยผู้ศึกษาจะนำผลที่ได้จากการสำรวจครั้งนี้ มาใช้เพื่อประกอบการทำการศึกษาในขั้นตอนต่อไป

3. ผู้ศึกษาตระหนักดีว่า การตอบแบบสอบถามนี้อาจทำให้ท่านเสียเวลาบ้าง แต่ก็หวังเป็นอย่างยิ่งว่าจะได้รับความกรุณาจากท่านเป็นอย่างดี

ส่วนที่ 1 ข้อมูลพื้นฐานของผู้ตอบแบบสำรวจความคิดเห็น

1. ตำแหน่งเดิมก่อนตำแหน่งปัจจุบัน.....
.....
2. ประสบการณ์ทำงานในตำแหน่งเดิม (ปี)
.....
3. ตำแหน่งปัจจุบัน.....
.....
4. ประสบการณ์ทำงานในตำแหน่งปัจจุบัน (ปี)
.....

**ส่วนที่ 2 แบบสอบถามเกี่ยวกับจุดแข็ง จุดอ่อน โอกาส และภัยคุกคาม ที่ส่งผลต่อการปฏิบัติงาน
ของกองแผนงานกิจการพิเศษ สำนักงานยุทธศาสตร์ สำนักงานตำรวจแห่งชาติ**

โดยขอความกรุณาจากท่านให้ข้อมูลความคิดเห็นในแต่ละข้อ ดังต่อไปนี้

1. ท่านคิดว่า **จุดแข็ง (Strengths)** ของกองแผนงานกิจการพิเศษฯ ที่เกี่ยวข้องกับ
ด้านโครงสร้าง กลยุทธ์ ระบบในการดำเนินงาน ลักษณะแบบแผน หรือพฤติกรรมของผู้บังคับบัญชา
บุคลากร ความรู้ความสามารถของบุคลากร และค่านิยม มีอะไรบ้าง อย่างไร (ตอบได้มากกว่า 1 ข้อ)

.....
.....
.....

2. ท่านคิดว่า **จุดอ่อน (Weakness)** ของกองแผนงานกิจการพิเศษฯ ที่เกี่ยวข้องกับ
ด้านโครงสร้าง กลยุทธ์ ระบบในการดำเนินงาน ลักษณะแบบแผน หรือพฤติกรรมของผู้บังคับบัญชา
บุคลากร ความรู้ความสามารถของบุคลากร และค่านิยม มีอะไรบ้าง อย่างไร (ตอบได้มากกว่า 1 ข้อ)

.....
.....
.....

3. ท่านคิดว่า **โอกาส (Opportunities)** ของกองแผนงานกิจการพิเศษฯ ที่เกี่ยวข้องกับ
ด้านโครงสร้าง กลยุทธ์ ระบบในการดำเนินงาน ลักษณะแบบแผน หรือพฤติกรรมของผู้บังคับบัญชา
บุคลากร ความรู้ความสามารถของบุคลากร และค่านิยม มีอะไรบ้าง อย่างไร (ตอบได้มากกว่า 1 ข้อ)

.....
.....
.....

4. ท่านคิดว่า **ภาวะคุกคาม (Threats)** ของกองแผนงานกิจการพิเศษฯ ที่เกี่ยวข้องกับ
ด้านโครงสร้าง กลยุทธ์ ระบบในการดำเนินงาน ลักษณะแบบแผน หรือพฤติกรรมของผู้บังคับบัญชา
บุคลากร ความรู้ความสามารถของบุคลากร และค่านิยม มีอะไรบ้าง อย่างไร (ตอบได้มากกว่า 1 ข้อ)

.....
.....
.....

*****ขอขอบพระคุณทุกท่านที่เสียสละเวลาให้ข้อมูล*****

แบบสอบถามเพื่อการศึกษา เรื่อง

การให้น้ำหนักคะแนนของการวิเคราะห์สถานะแวดล้อมที่มีผลต่อการปฏิบัติงาน
กองแผนงานกิจการพิเศษ สำนักงานยุทธศาสตร์ตำรวจ สำนักงานตำรวจแห่งชาติ

คำชี้แจง

1. แบบสอบถามฉบับนี้จัดทำขึ้นเพื่อศึกษาความเห็นจากเจ้าหน้าที่ข้าราชการตำรวจในสังกัดกองแผนงานกิจการพิเศษ สำนักงานยุทธศาสตร์ตำรวจ สำนักงานตำรวจแห่งชาติ เกี่ยวกับการกำหนดค่าน้ำหนักคะแนนของการวิเคราะห์สถานะแวดล้อมภายใน สถานะแวดล้อมภายนอก และผลลัพธ์ที่ได้จากการทำ SWOT Analysis ที่ส่งผลต่อการปฏิบัติงานของกองแผนงานกิจการพิเศษ สำนักงานยุทธศาสตร์ สำนักงานตำรวจแห่งชาติ โดยแบ่งออกเป็น 2 ส่วน คือ ส่วนที่ 1 แบบสอบถามเกี่ยวกับการกำหนดค่าน้ำหนักของการวิเคราะห์สถานะแวดล้อมภายในด้วย McKinsey 7'S Framework และการวิเคราะห์สถานะแวดล้อมภายนอกด้วย C-PEST Analysis และส่วนที่ 2 แบบสอบถามกำหนดค่าน้ำหนักคะแนนผลลัพธ์ที่ได้จากการทำ SWOT Analysis

2. โปรดกรุณาตอบแบบสอบถามทุกข้อ ตามที่ท่านเห็นว่าเหมาะสม คำตอบของท่านจะถูกเก็บไว้เป็นความลับ ผู้ศึกษาผลจากการตอบแบบสำรวจจะไม่มีผลกระทบใดๆ ต่อตัวท่าน โดยผู้ศึกษาจะนำผลที่ได้จากการสำรวจครั้งนี้ มาใช้เพื่อประกอบการทำการศึกษาในขั้นตอนต่อไป

ส่วนที่ 1 แบบสอบถามเกี่ยวกับการกำหนดค่าน้ำหนักของการวิเคราะห์สถานะแวดล้อมภายในด้วย McKinsey 7'S Framework และการวิเคราะห์สถานะแวดล้อมภายนอกด้วย C-PEST Analysis

ขอให้ท่านโปรดให้ค่าน้ำหนักคะแนนในแต่ละหัวข้อทั้ง 7 หัวข้อ รวมคะแนนทั้งหมด 100 คะแนน

ประเด็นการวิเคราะห์	ค่าน้ำหนักคะแนน
1. Strategy กลยุทธ์ขององค์กร	
2. Structure โครงสร้างองค์กร	
3. System ระบบในการดำเนินงานขององค์กร	
4. Staff บุคลากรในองค์กร	
5. Skills ความรู้ความสามารถของบุคลากร	
6. Style แบบแผนหรือพฤติกรรมในการบริหารของผู้บริหารระดับสูง	
7. Shared Values ค่านิยมร่วมกัน	
รวมคะแนนทั้งหมด	100

ขอให้ท่านโปรดให้ค่าน้ำหนักคะแนนในแต่ละหัวข้อทั้ง 5 หัวข้อ รวมคะแนนทั้งหมด 100 คะแนน

ประเด็นการวิเคราะห์	ค่าน้ำหนักคะแนน
C: (Customer Behaviors) พฤติกรรมของลูกค้า	
P: (Political and Legal) การเมืองและกฎหมาย	
E: (Economic) เศรษฐกิจ	
S: (Social-Cultural) สังคมและวัฒนธรรม	
T: (Technological) เทคโนโลยี	
รวมคะแนนทั้งหมด	100

ส่วนที่ 2 แบบสอบถามการกำหนดค่าน้ำหนักคะแนนผลลัพธ์ที่ได้จากการทำ SWOT Analysis ที่ส่งผลต่อการปฏิบัติงาน

การกำหนดค่าระดับคะแนนผลลัพธ์ที่ได้จากการทำ SWOT Analysis ที่ส่งผลกระทบต่อ การปฏิบัติงานของกองแผนงานกิจการพิเศษ สำนักงานยุทธศาสตร์ตำรวจ สำนักงานตำรวจแห่งชาติ ขอให้ท่านทำเครื่องหมาย / ลงในช่องค่าระดับคะแนนในแต่ละหัวข้อ โดยให้เป็นลำดับคะแนน ดังนี้

- 5 คะแนน หมายถึง ส่งผลต่อการปฏิบัติงานมากที่สุด
- 4 คะแนน หมายถึง ส่งผลต่อการปฏิบัติงานมาก
- 3 คะแนน หมายถึง ส่งผลต่อการปฏิบัติงานปานกลาง
- 2 คะแนน หมายถึง ส่งผลต่อการปฏิบัติงานน้อย
- 1 คะแนน หมายถึง ส่งผลต่อการปฏิบัติงานน้อยที่สุด

หัวข้อ	ประเด็น	ค่าระดับคะแนน				
		1	2	3	4	5
สภาพแวดล้อมภายใน						
จุดแข็ง (Strengths)						
S1	มีการกำหนดภารกิจ ให้เป็นหน่วยงานหลักด้านยุทธศาสตร์ การจัดทำแผนกลยุทธ์ความปลอดภัย และงานจิตอาสาพระราชทาน ในภาพรวมของสำนักงานตำรวจแห่งชาติ					
S2	มีกลยุทธ์สอดคล้องกับยุทธศาสตร์ชาติ ด้านความมั่นคง แผนแม่บทฯ ประเด็นความมั่นคง แผนพัฒนาฯ ฉบับที่ 13 แผนฯ ของสำนักงานตำรวจแห่งชาติ ราย 5 ปี					
S3	มีการจัดทำแผนปฏิบัติราชการระยะสั้น (แผนปฏิบัติราชการประจำปี) และระยะกลาง (แผนปฏิบัติราชการระยะ 5 ปี)					
S4	มีสายการบังคับบัญชาที่เหมาะสม มีการแบ่งมอบผู้รับผิดชอบหลัก ในการปฏิบัติภารกิจ ให้บรรลุเป้าหมายตามแผนงานของหน่วย					
S5	มีเครือข่ายความสัมพันธ์เชื่อมโยงกับหน่วยงานภายนอกต่าง ๆ ทั้งหน่วยงานภาครัฐ ภาคเอกชน และภาคประชาชน					
S6	ระบบการปกครองบังคับบัญชา เคารพเชื่อฟัง และปฏิบัติตามคำสั่งผู้บังคับบัญชาที่ชอบด้วยกฎหมาย					
S7	กำหนดระเบียบ คู่มือ แนวทางการปฏิบัติ ในการปฏิบัติภารกิจต่าง ๆ ไว้อย่างชัดเจน					
S8	นำระบบเทคโนโลยีสารสนเทศ จัดทำฐานข้อมูล และอำนวยความสะดวกในการปฏิบัติงานให้มีประสิทธิภาพ					

หัวข้อ	ประเด็น	ค่าระดับคะแนน				
		1	2	3	4	5
S9	มีทัศนคติที่ดีต่อสถาบันชาติ ศาสนา พระมหากษัตริย์					
S10	ยึดมั่นในเกียรติและศักดิ์ศรี มีความรับผิดชอบงานในหน้าที่ ทุ่มเท เสียสละ มีจิตสาธารณะ และมีความเป็นตำรวจมืออาชีพ					
S11	มีการพัฒนาขีดความสามารถของกำลังพลในสังกัด มีการฝึกทบทวน เพิ่มทักษะ ความชำนาญในตำแหน่งหน้าที่ ในทุกระดับอย่างต่อเนื่อง					
S12	ผู้บังคับบัญชาของหน่วยมีวิสัยทัศน์ และให้ความสำคัญ ในการวางแผนปฏิบัติงานในแต่ละวงรอบปีงบประมาณ โดยมีการติดตาม และประเมินผลการปฏิบัติอยู่เสมอ					
S13	ผู้บังคับบัญชาให้ความสำคัญในการพัฒนาระบบงานของหน่วย อย่างต่อเนื่อง เพื่อให้เป็นมาตรฐาน และเป็นที่ยอมรับ จากหน่วยเหนือ และหน่วยงานอื่น					
S14	แบ่งมอบอำนาจหน้าที่ ในการสั่งการและทำการแทนอย่างชัดเจน					
S15	มีการกำหนดค่านิยมร่วมชัดเจน					
S16	กำลังพลทุกระดับชั้น มีความมุ่งมั่น ในการปฏิบัติงาน ให้สำเร็จตามที่ผู้บังคับบัญชาสั่งการ					
จุดอ่อน (Weaknesses)						
W1	กำลังพลในสังกัดบางส่วนมีความเข้าใจแผน/กลยุทธ์ ของหน่วย ค่อนข้างน้อย เนื่องจากขาดการถ่ายทอด ประชาสัมพันธ์ และ ตรวจสอบประเมินผล ที่เป็นรูปธรรม					
W2	ไม่มีหน่วยงานรองในการดำเนินงานของหน่วย ในส่วนภูมิภาคต่าง ๆ					
W3	ระบบเทคโนโลยีที่นำมาใช้ยังมีความไม่เสถียรและมีข้อจำกัด					
W4	ขอยกย้ายบ่อย กำลังพลที่มีความเชี่ยวชาญในสายงานลดน้อยลง					
W5	กำลังพลใหม่ขาดประสบการณ์ ต้องใช้เวลาในการสั่งสมทักษะ ความชำนาญในสายงาน					
W6	การพัฒนากำลังพลส่วนใหญ่ถูกจำกัดให้ฝึกอบรมภายในองค์กร					
W7	ผู้บังคับบัญชาหน่วยเหนือมักจะเปลี่ยนแปลง และไม่ปฏิบัติตาม วงรอบตามแผนการปฏิบัติงานของหน่วยที่วางไว้ ส่งผลกระทบ ต่อการดำเนินงานในภาพรวมของหน่วย					
W8	การส่งเสริมเรื่องค่านิยมและการร่วมกันบรรลุเป้าหมาย ยังไม่ได้รับความร่วมมือจากกำลังพลในสังกัดเท่าที่ควร					

หัวข้อ	ประเด็น	ค่าระดับคะแนน				
		1	2	3	4	5
สภาพแวดล้อมภายนอก						
โอกาส (Opportunities)						
O1	ประชาชนส่วนใหญ่ของประเทศ มีความจงรักภักดีต่อสถาบันพระมหากษัตริย์					
O2	ประชาชนมีการรับรู้ข้อมูลข่าวสารจากสื่อต่าง ๆ เพิ่มขึ้น					
O3	ผู้บังคับบัญชาหน่วยเหนือ ให้การยอมรับในมาตรฐานการปฏิบัติงานของหน่วย					
O4	รัฐบาลมีนโยบายที่จะพิทักษ์ รักษาสถาบันพระมหากษัตริย์ โดยการสร้างความเข้าใจ ที่ถูกต้อง และเผยแพร่ข้อมูลเกี่ยวกับพระราชกรณียกิจของสถาบันพระมหากษัตริย์ ตลอดจนการดำเนินงานของประชาชนจิตอาสาพระราชทาน ตามแนวพระราชดำริอย่างต่อเนื่อง					
O5	กฎหมายปกป้องประมุขของประเทศ ตามหลักสากล และได้รับการยอมรับทั่วโลก					
O6	สภาพเศรษฐกิจที่ผันผวนไม่แน่นอน ทุกภาคส่วนจึงให้ความสำคัญในการพัฒนาตามหลักปรัชญาเศรษฐกิจพอเพียง					
O7	การจัดสรรงบประมาณของรัฐบาลมีความชัดเจนเหมาะสม และสอดคล้องกับความต้องการของหน่วย					
O8	โครงการจิตอาสา “เราทำ ความดี ด้วยหัวใจ” ยังคงเป็นกิจกรรมที่ส่งเสริมให้สังคมไทย มีความเสียสละ สมัคสมานสามัคคี สร้างสรรค์ความดี เพื่อประโยชน์แก่สังคม และประเทศชาติอย่างต่อเนื่อง					
O9	การใช้อินเทอร์เน็ต เทคโนโลยีสารสนเทศอย่างแพร่หลาย ทำให้สะดวกในการเข้าถึงข้อมูลข่าวสารและการเผยแพร่ความรู้ ความเข้าใจที่ถูกต้องเกี่ยวกับสถาบันพระมหากษัตริย์ และพระราชกรณียกิจ เพื่อประชาชนได้มากขึ้นและรวดเร็วขึ้น					
ภาวะคุกคาม (Threats)						
T1	ประชาชนบางกลุ่มและองค์กรบางหน่วยงาน ไม่ให้ความร่วมมือกับเจ้าหน้าที่ตำรวจในการปฏิบัติงานเท่าที่ควร					
T2	ตำรวจมักจะถูกนำไปเชื่อมโยงกับการเมือง					
T3	การทุจริต การละเว้น การบังคับใช้กฎหมายอย่างไม่เคร่งครัด ของตำรวจ ส่งผลลบต่อความคาดหวัง ความเชื่อมั่น ความไว้วางใจ และภาพลักษณ์ของหน่วยงาน					

หัวข้อ	ประเด็น	ค่าระดับคะแนน				
		1	2	3	4	5
T4	หากสภาพเศรษฐกิจของประเทศไทยมีแนวโน้มเข้าสู่ภาวะชะลอตัวส่งผลกระทบต่อการจัดสรรงบประมาณของหน่วย					
T5	เยาวชนรุ่นใหม่บางกลุ่มยังคงพยายามปลุกกระแสสังคมวิพากษ์วิจารณ์รัฐบาลและสถาบันพระมหากษัตริย์					
T6	การใช้อินเทอร์เน็ตเทคโนโลยีสารสนเทศที่ไม่เหมาะสมของกลุ่มผู้ไม่หวังดีที่ติดต่อ ดัดแปลง บิดเบือน ปลอมใช้ เผยแพร่ข้อมูลเป็นเท็จ ยังคงส่งผลกระทบต่อโดยตรงต่อสถาบันพระมหากษัตริย์ ทำให้เสียชื่อเสียง ถูกคุกคามดูหมิ่น เกลียดชัง และได้รับความอับอาย					

****ขอขอบพระคุณทุกท่านที่เสียสละเวลาให้ข้อมูล*****

ประวัติย่อผู้วิจัย

ชื่อ-สกุล พ.ต.ท.ยศ มณฑาณี

วัน/เดือน/ปีเกิด 1 กันยายน 2526

ประวัติการศึกษา

ระดับมัธยมศึกษา พ.ศ. 2543 มัธยมศึกษาปีที่ 5 ร.ร.พิบูลวิทยาลัย จว.ลพบุรี

ระดับอุดมศึกษา พ.ศ. 2545 ร.ร.เตรียมทหาร รุ่น 43

พ.ศ. 2548 ร.ร.นายร้อยตำรวจ รุ่น 59

การศึกษาหรือการอบรมทางทหาร

พ.ศ. 2557 หลักสูตรชั้นนายพันทหารราบ รุ่น 100

พ.ศ. 2560 หลักสูตรเสนาธิการทหารเรือ รุ่น 77

พ.ศ. 2566 หลักสูตรนายทหารปลัดบัญชา รุ่น 18

ประวัติตำแหน่งการทำงาน

ผบ.มว.(สบ 1) กก.ตชด.41 บก.ตชด.ภาค 4 บช.ตชด.

รร.ท.นว.(สบ2) ผบช.ตชด.

ผบ.ร้อย(สบ2) กก.ตชด.43 บก.ตชด.ภาค 4 บช.ตชด.

รอง ผกก.ขปภ.ผก. สยศ.ตร.

รอง ผกก.ป.สภ.รัตภูมิ ภ.จว.สงขลา ภ.9

รอง ผกก.ป.สภ.วังวิเศษ ภ.จว.ตรัง ภ.9

รอง ผกก.ขปภ.ผก. สยศ.ตร.

ตำแหน่งปัจจุบัน

รองผู้กำกับการ กลุ่มงานขับเคลื่อนการถวายความปลอดภัยในพื้นที่ กองแผนงาน
กิจการพิเศษ สำนักงานยุทธศาสตร์ตำรวจ สำนักงานตำรวจแห่งชาติ